

Bruksanvisning
Kirami FinVision® Nordic misty - Anslutande moduler

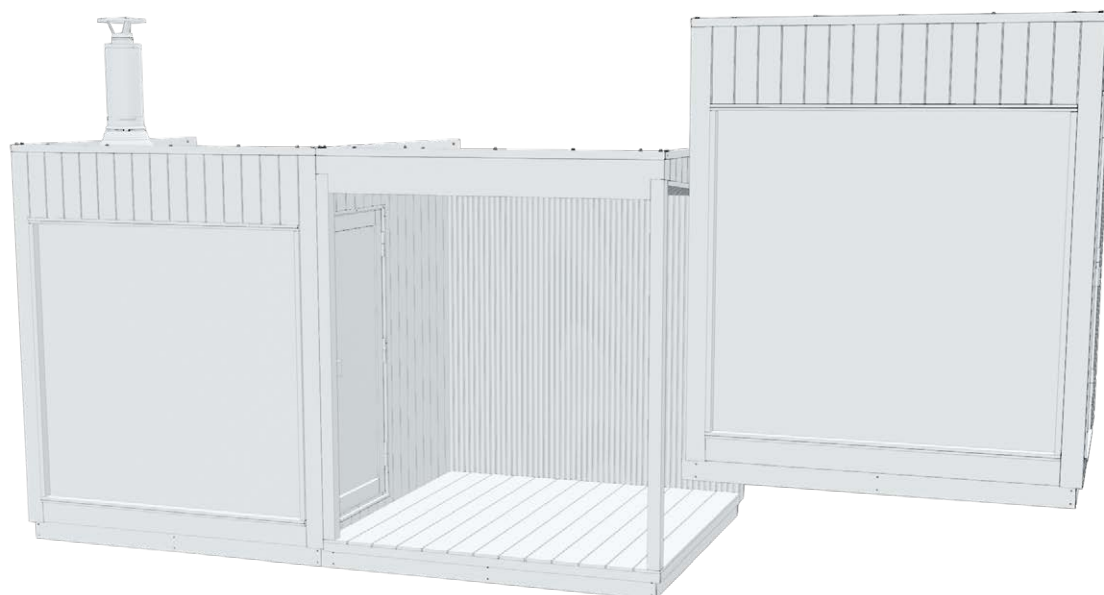





Swedish



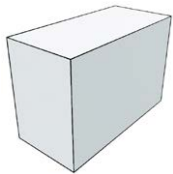



Kontrollera leveransinnehållet omedelbart!
Läs noggrant igenom och spara anvisningarna för framtida behov.









KOMPONENTLISTA, FASTSÄTTNING I TRANSPORTSTÖD

1.		Utfyllnadsbit mellan transportstöden
2.		Skruv 4,8 x 75 mm
3.		Sockelbräda
4.		Karm spik



KOMPONENTLISTA, FASTSÄTTNING I U-PLÅTEN

1.		Plåt i U-profil
2.		Takbeslag
3.		Skruv för tak, svart RR33, 48 x 25 mm
4.		Borrskruv 3,9 x 13 AW
5.		Silikon

KOMPONENTLISTA, FASTSÄTTNING AV SMYGBRÄDOR

1.		Smygbräda (kort) 19 x 120 mm
2.		Smygbräda (lång) 19 x 120 mm
3.		Tröskellist
4.		Terrassskruv 4,2 x 55 mm Wubau TX20 (brun)
5.		Smyglist (kort) 12 x 43 mm
6.		Smyglist (lång) 12 x 35 mm
7.		Smyglist (lång) 12 x 43 mm
8.		Karm spik
9.		Borrskruv 3,9 x 13 AW

KOMPONENTLISTA, FASTSÄTTNING I VERTIKAL STOLPE

1.		Skruv RST 6 x 120/70
2.		Propp

ATT LYFTA MODULERNA

Vid förflyttning av bastun ska lyftlinor, truckgafflar eller den långa handtrucken placeras under bastun så att transportstödet stöder elementen så bra som möjligt under hela lyftet och att bastun håller sig rak och bärigheten blir jämn.

Se exempelbilderna på hur bastun lyfts på plats med truckgafflar eller lyftlinor.

Det är möjligt att förflytta modulerna:



1. Lyftlinorna (rekommenderas för användning när modulerna lyfts till den önskade platsen).

Säkerställ att linorna tål lyftet. Modulerna väger mellan 600 kg och 1 500 kg.



2. Truck (rekommenderas för användning när modulerna lyfts från transportbilen).

Truckgafflarna måste vara minst 2 meter långa.



3. Handtruck (rekommenderas för användning när modulerna förflyttas på golvet).

Gafflarna måste vara minst 2 meter långa.

Modulerna måste lyftas från sidan av väggen där du kan hitta denna skylt! Spännband/trucksspikarna ska placeras vid markörerna.

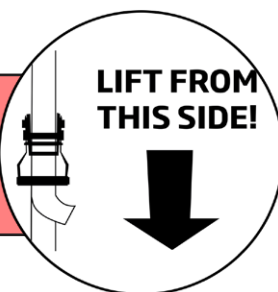

Lyft med lyftlinorna

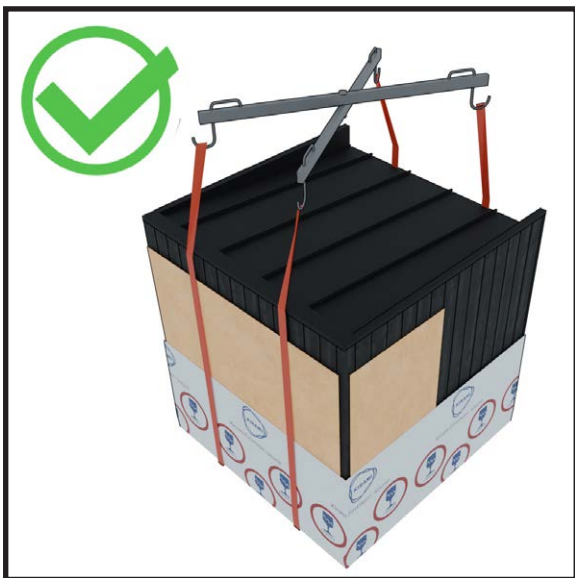

Placera lyftlinorna så att de löper från den främre väggen till den bakre väggen.



Lyft aldrig modulerna i sidoväggarna. Det leder till att modulen skadas.

Lyft med trucken



Kör trucken under modulen på sidan med den främre väggen.



Lyft aldrig modulen i sidoväggen. Det leder till att modulen skadas.

FUNDAMENT

Ta hänsyn till eventuella underhållsåtgärder när du väljer installationsplats. Garantin täcker inte några som helst indirekta kostnader, såsom rivning eller byggande av terrass. Innan grunderna gjuts är det även bra att förbereda avledningen av vatten vidare från bastun till den slutgiltiga installationsplatsen (bastun har egen avledning av vatten färdiginstallerad).



Det är viktigt att placera modulen på ett jämnt underlag som tål modulens vikt. Grunden kan jämnas ut med stenkross eller om du vill ha en fastare grund, kan du gjuta den av betong.

Om du vill isolera botten av modulerna, rekommenderar vi att du gräver ned minst 5-10 cm tjäl-skyddsplattor under gruset, det bryter köldbryggan från marken effektivt.

Placera aldrig modulerna direkt på marken.

Grundkonstruktionen - betongplattor



Under modulerna rekommenderar vi att du lägger betongplattor på den hårda ytan för att ytan ska bli högre och att lägga takfilt (bitumentak) ovanpå plattorna i hela plattans bredd.

När botten av modulerna exponeras tydligt för luft, ventileras och torkar den bra.

Det är även viktigt att se till att modulen inte omges av en hög gräsmatta eller högt gräs, eftersom det kan förhindra träet från att andas och främjar bildning av röta. Den nedre delen av modulen måste alltid komma åt så att den ventileras.



På nästa sida hittar du närmare måttuppgifter för placeringen av betongplattorna.

Grundkonstruktionen - ram (rekommenderas)



Efter detta är det bra att göra ett galler (tåligt material) ovanpå betongplattorna (bild nedan) som gör det enklare att få modulerna på samma nivå.

Modulerna kan även installeras direkt ovanpå betongplattorna, men i så fall måste du vara extra noga med att modulerna ligger i samma plan.



Lägga grund med skruvpålar

Det finns skruvpålar av olika storlekar, längder och typer på marknaden. Utbudet är stort, eftersom valet av skruvpåle påverkas också av andra saker än dess storlek och bärighet.

Den lämpliga modellen väljs efter marktypen och djupet på tjälgränsen.

Du kan montera skruvpålarna själv, men fråga en yrkeskunnig om råd vid valet av en lämplig modell.

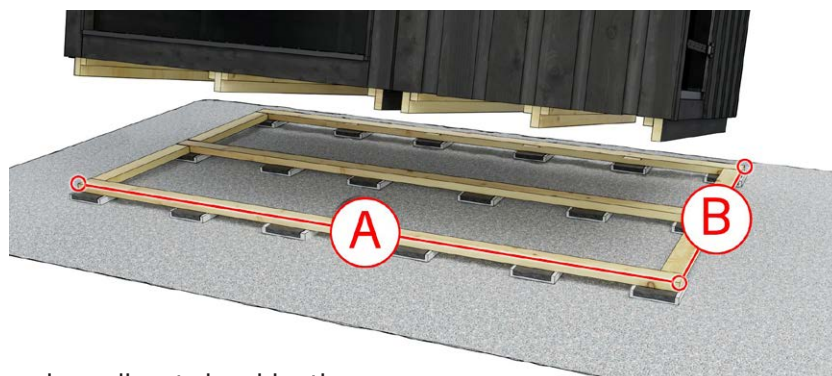

Mått på fundament av de vanligaste kombinationerna

Size S = Changing room, Terrace S

Size M = Sauna, Lounge and Terrace M

Modules	A (MIN!)	B
Size M + Size S	3644 mm	2180 mm
Size M + Size M	4370 mm	2180 mm
Size M + Size S + Size S	5136 mm	2180 mm
Size M + Size M + Size S	5862 mm	2180 mm
Size M + Size M + Size M	6588 mm	2180 mm
Size M + Size S + Size S + Size M	7354 mm	2180 mm
Size M + Size M + Size S + Size M	8080 mm	2180 mm
Size M + Size M + Size M + Size M	8806 mm	2180 mm
Size M + Size S + Size S + Size M + Size M	9638 mm	2180 mm

AVLÄGSNANDE AV TRANSPORTSKYDD

Inför transporten har man på modulerna monterat skyddsplast, skyddsfaner, plankor och skyddsplåt.

Ta bort dessa skydd först efter att du lyft ned modulerna och börjat montera dem på sin slutliga plats för att undvika onödiga repor och stötar.

Efter att du har tagit bort skydden, ska du laga skruvhålen med den medföljande betsen.



Avlägsna skydden såsom på bilden. Skyddsfaneren och plankorna är fästa med skruvar.

I transportstöden på bastuns främre och bakre del har man även fäst faner (bild 2) för att skydda utloppet och elanslutningen. Avlägsna dessa skydd.

Stödplankor har monterats i sidorna på terrassmodulerna (bild 3), avlägsna dem innan du ansluter terrasserna till andra moduler.

INSTALLATION

Åtgärder om du beställde modulerna i efterhand, om du beställde modulerna samtidigt har dessa åtgärder redan vidtagits på fabriken

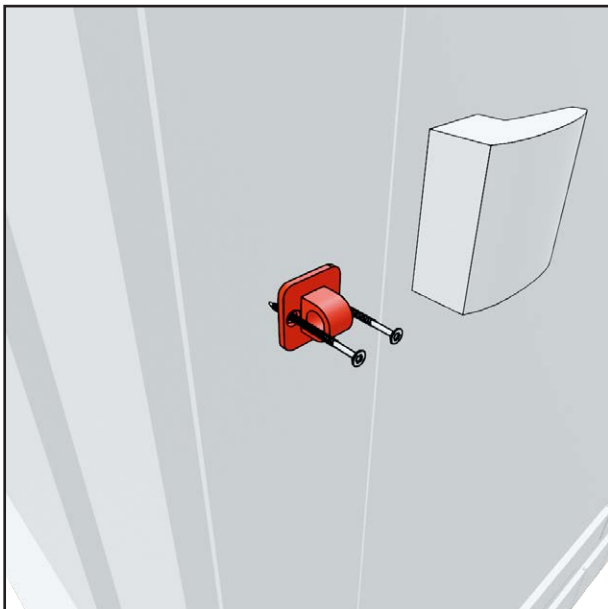

1. Säkerställ att motjärnet till regeln inte har monterats i bastun. Demontera motjärnet vid behov.



2. Se till att smygbrädorna har tagits bort från dörrkanterna på väggarna som du ska fästa ihop.

Obs! Om du ansluter Nordic misty till terrassen/ pergolan, ska du inte ta bort smygbrädorna.

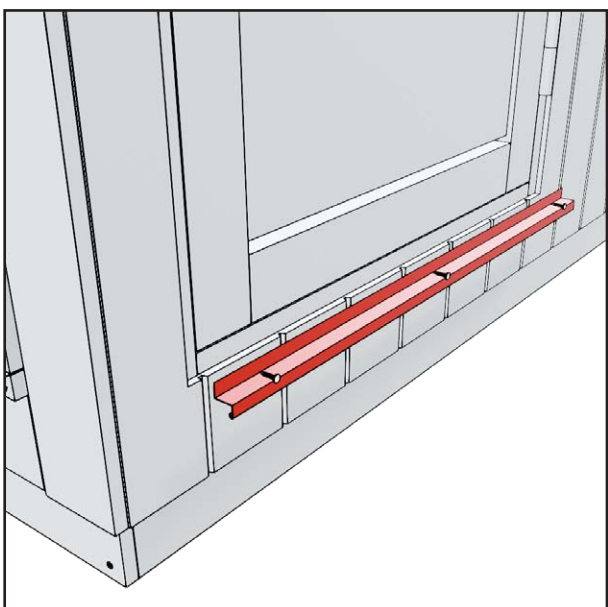

3. Kontrollera att det inte finns någon dropp-list i dörrens underdel. Ta vid behov bort den.

Obs! Om du ansluter Nordic misty till terrassen/ pergolan, ska du inte ta bort dropplisten.

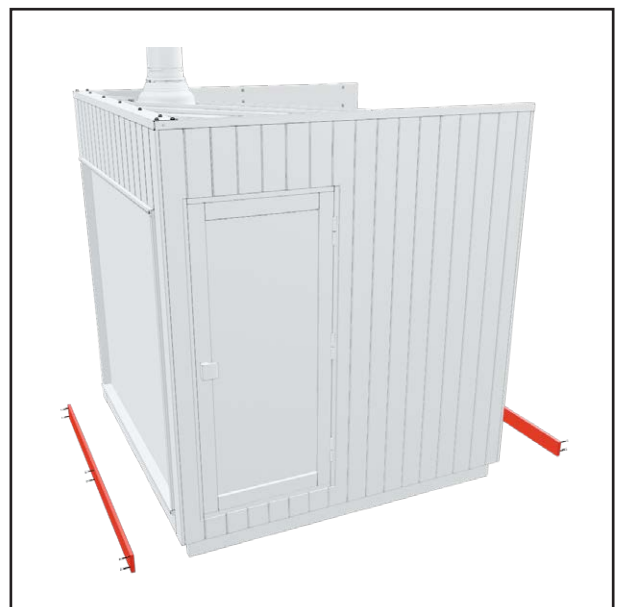

4. Se till att det inte finns några golvlister som sitter fast i modulerna.

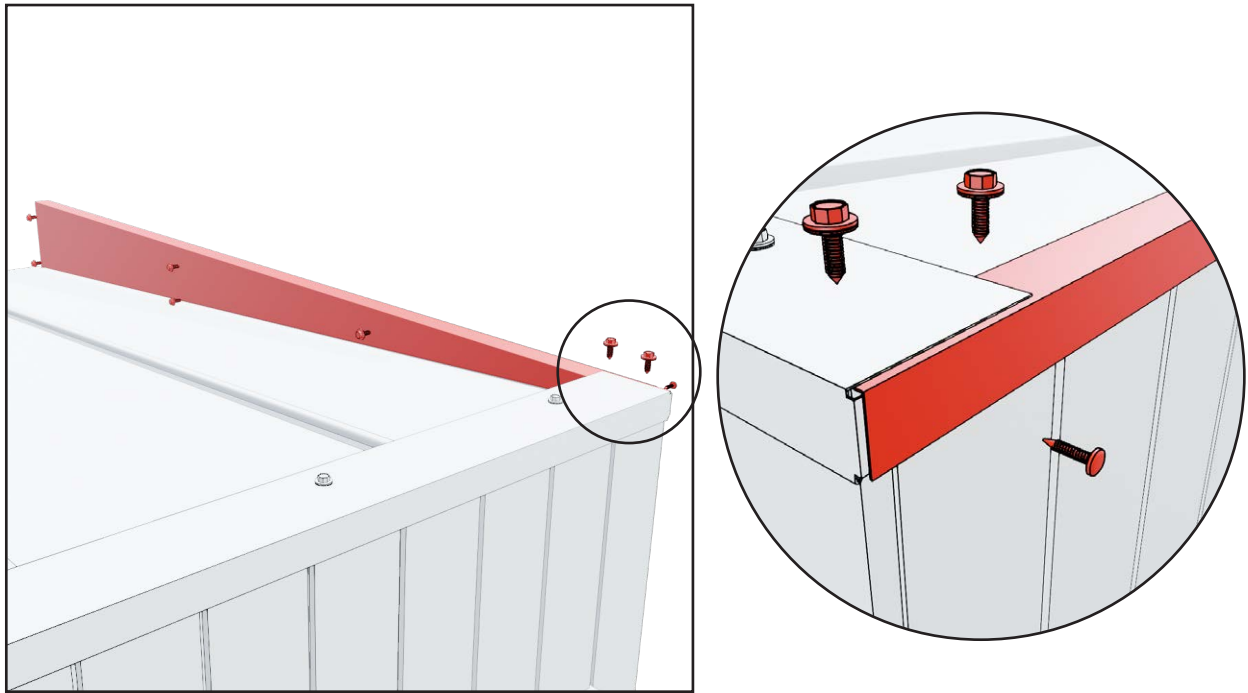

5. Se till att sidobeslagen har tagits bort från väggarna som ska fästas ihop. Listen kan sitta fast hårt, eftersom det finns en silikonfog mellan kantplåten och den framförliggande takfotsplåten.

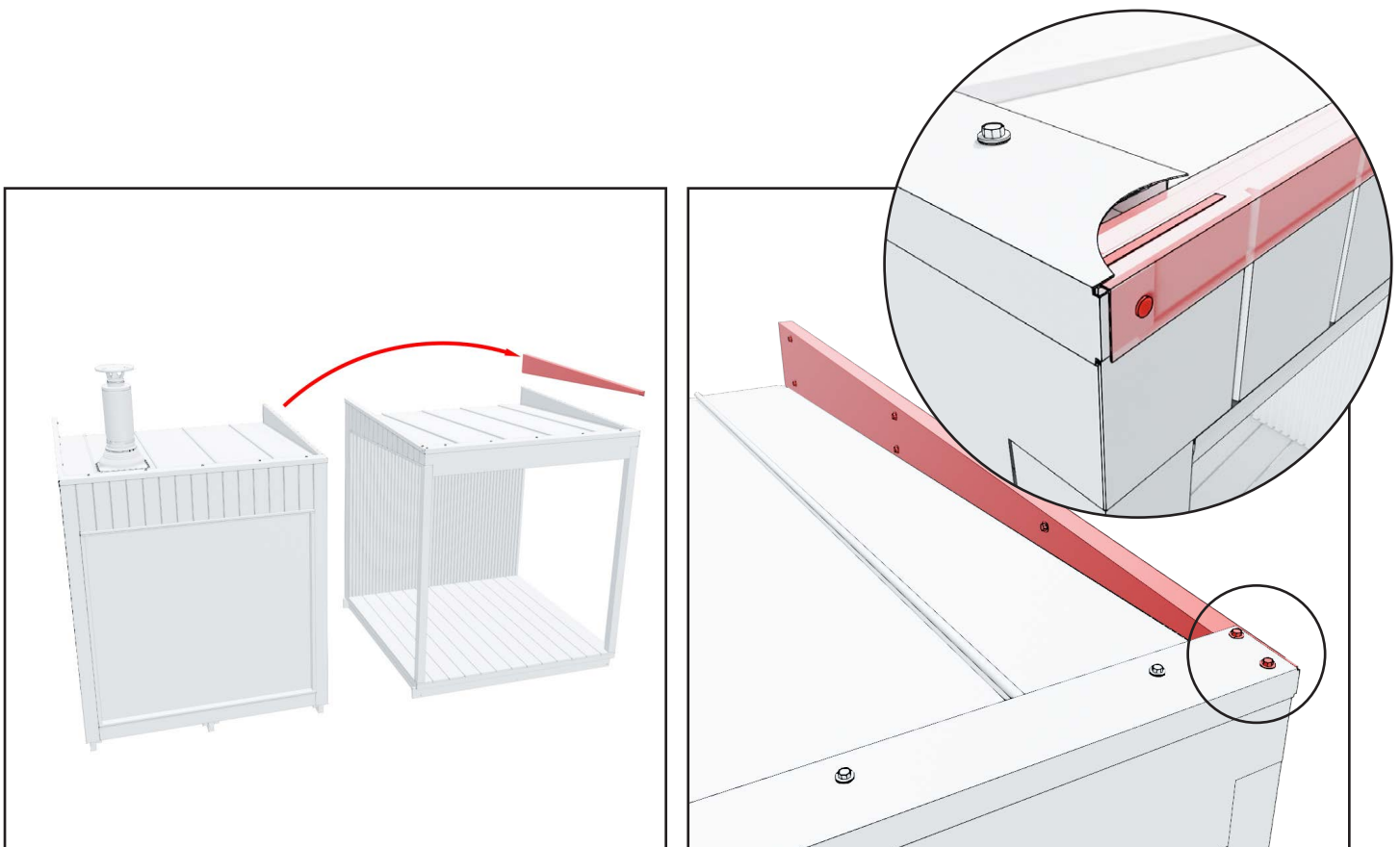

6. Fäst kantplåten i den sista modulen i serien i samma punkter som den var fäst i.

Applicera silikonfoggen mellan kantplåten och den främre takfotsplåten. Skruva vid behov loss skruven på den främre takfotsplåten. Observera även att bockningen i den främre takfotsplåten ska hamna mellan kantplåten och sidoväggen.

FASTSÄTTNING AV TRANSPORTSTÖDEN

METODEN FÖR FASTSÄTTNING ÄR DENSAMMA FÖR ALLA MODELLER, BORTSETT FRÅN I SITUATIONER DÄR PERGOLAN MONTERAS PÅ FRAMSIDAN AV MODULERNA.

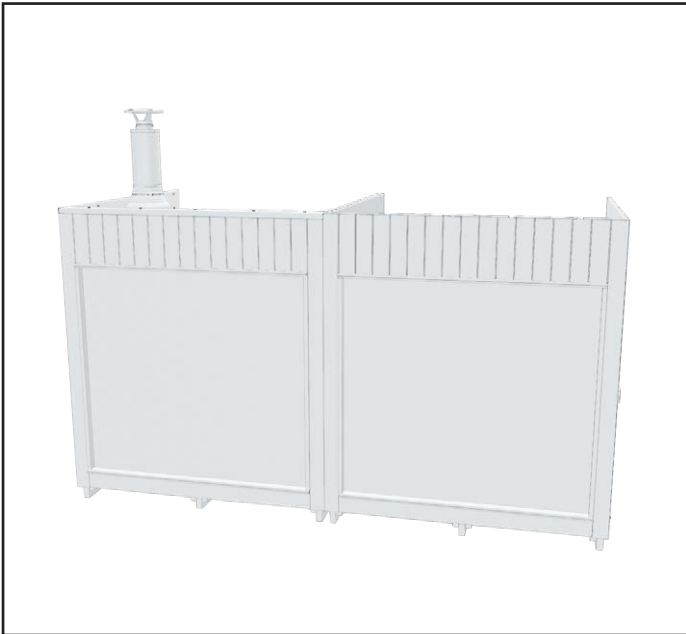

1. Lyft modulerna så att de är sida vid sida.

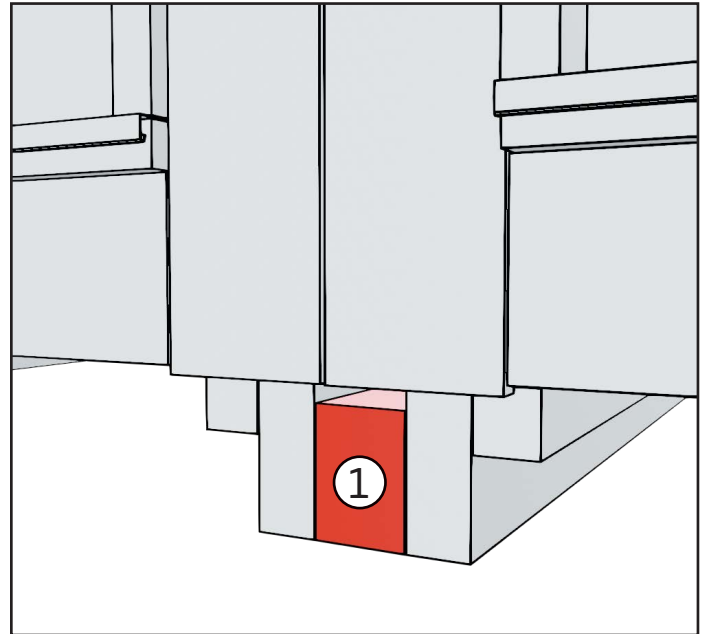

2. Placera utfyllnadsbiten mellan transportstöden.

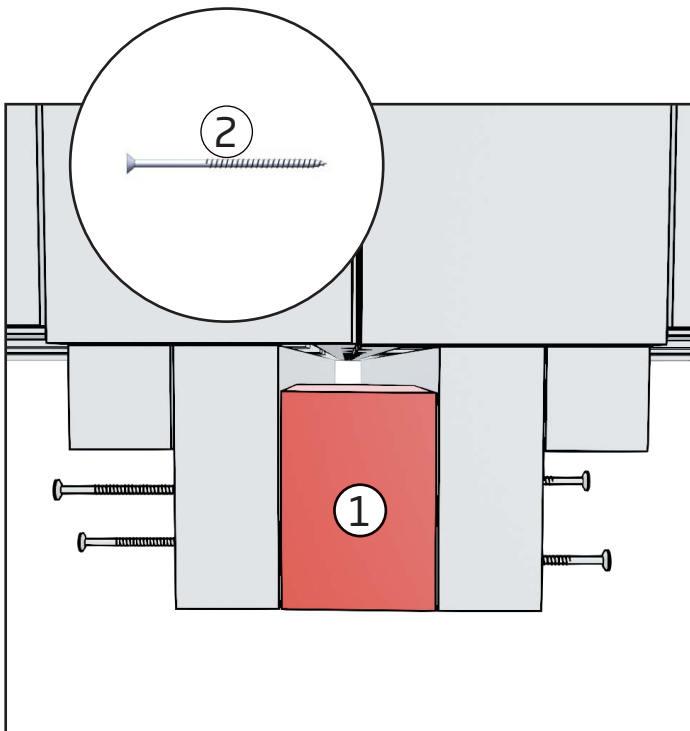

3. Fäst utfyllnadsbiten med fyra skruvar. Två skruvar från båda sidorna.

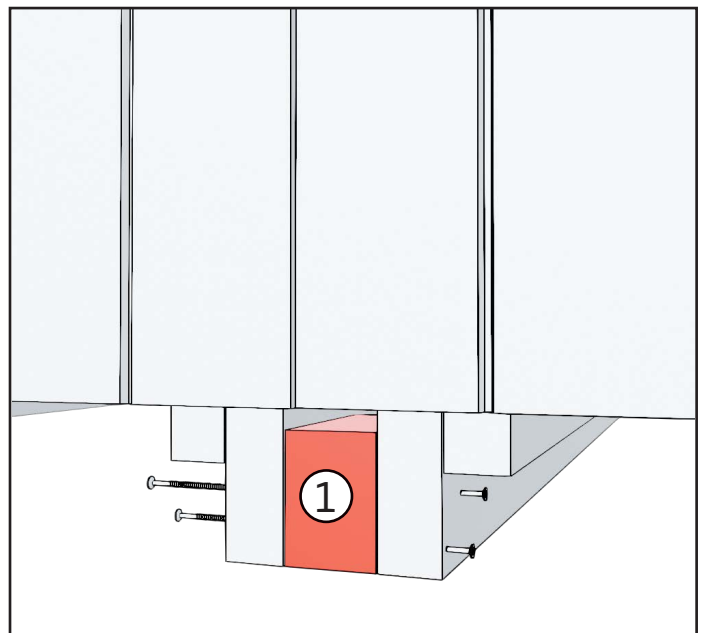

4. Fäst utfyllnadsbiten på baksidan av modulerna på samma sätt som i steg 2 och 3.

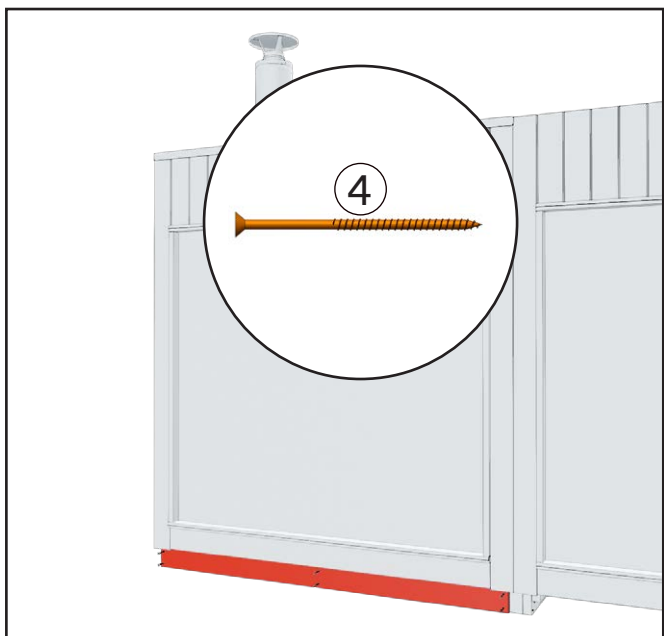

5. Fäst golvlisterna i bastuns transportstöd på fram- och baksidan.

Den monterade fyllnadsbiten förblir synlig mellan transportstöden.

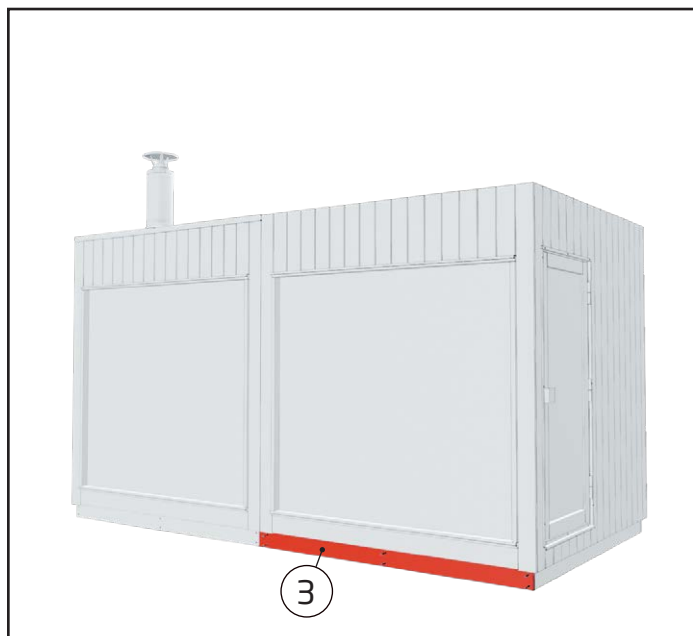

6. Fäst golvlisten i modulens transportstöd.

Golvlisten gömmer utfyllnadsbiten som du installerade tidigare.

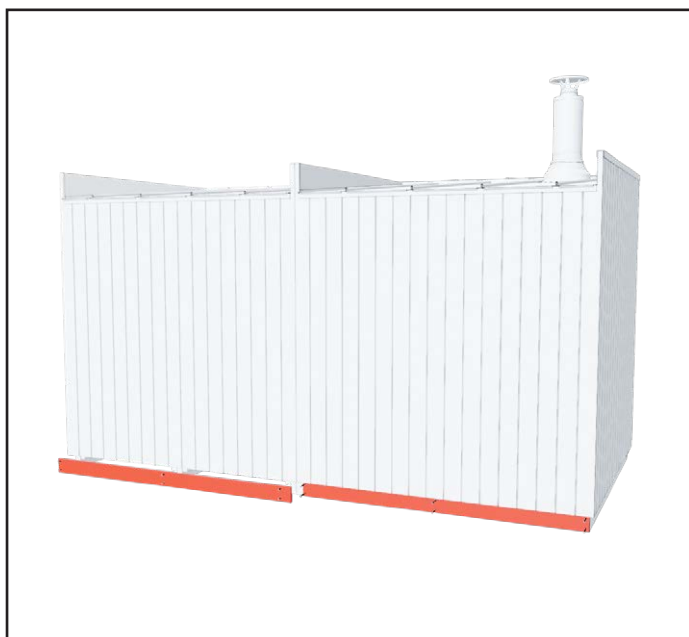

7. Fäst golvlisten på baksidan av modulen på samma sätt.

FASTSÄTTNING AV TAKPLÅTARNA

METODEN FÖR FASTSÄTTNING ÄR DENSAMMA FÖR ALLA MODELLER, BORTSETT FRÅN PERGOLAN.

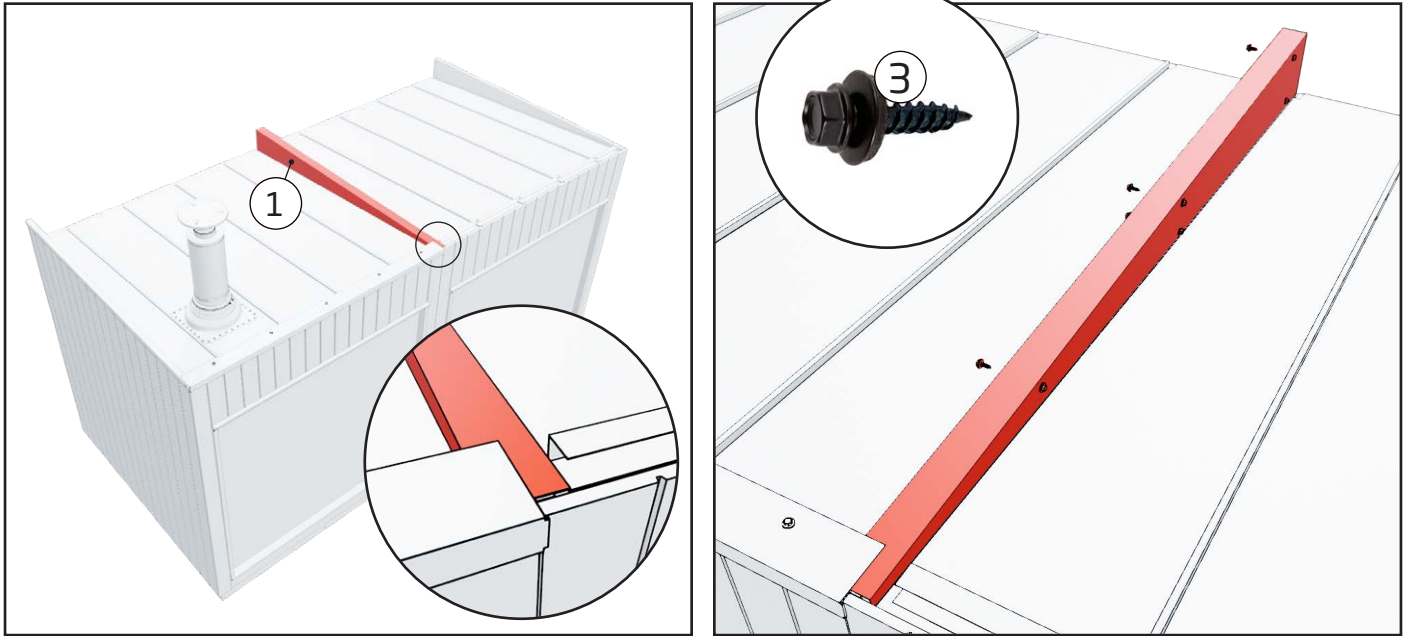

1. Placera och fäst plåten i U-profil mellan modulerna genom att använda skruvar. Använd fem skruvar på båda sidor.

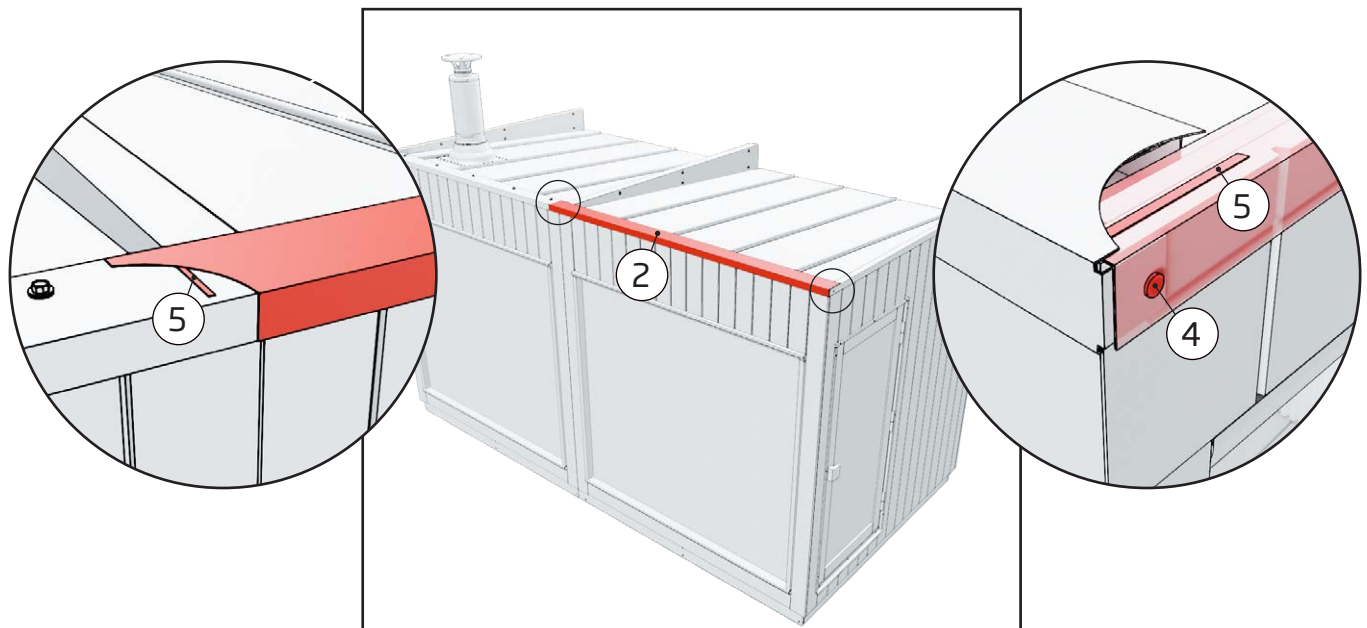

2 Placera modulens plåtbeslag på taket. Modulens plåtbeslag går ca 10 cm över bastuns beslag. Tåta plåtens fogningar med silikon.

Applicera en silikonfog mellan plåtarna också på andra sidan av modulen. Observera även att bockningen i den främre takfotsplåten ska hamna mellan kantplåten och sidoväggen. Fäst plåten i kanten med en skruv.

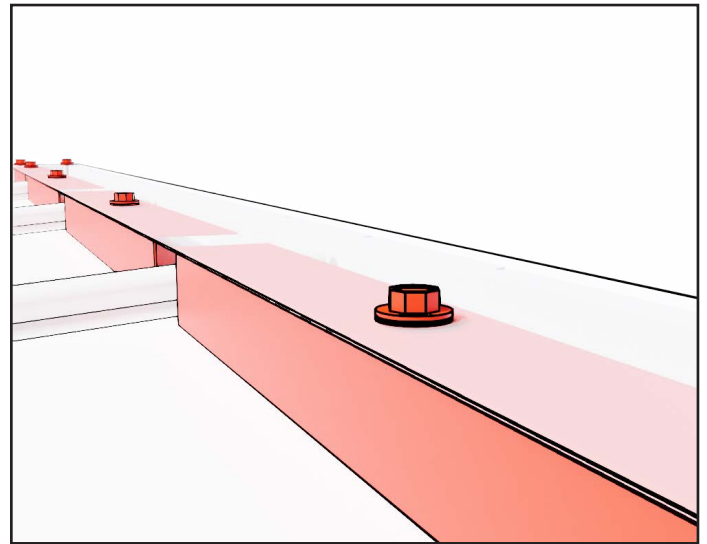
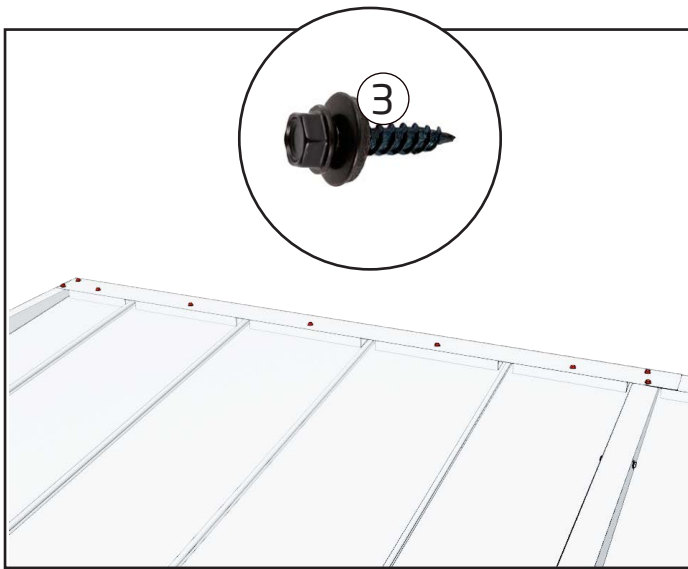

3. Fäst takfotsplåten i kanterna med två skruvar per sida. Fäst takfotsplåten också i vindskydden på taket.

FASTSÄTTNING AV SMYGLISTERNA

TILLÄMPAS I SITUATIONER DÄR TVÅ MODULER MED DÖRRÖPPNINGAR ANSLUTS TILL VARANDRA.

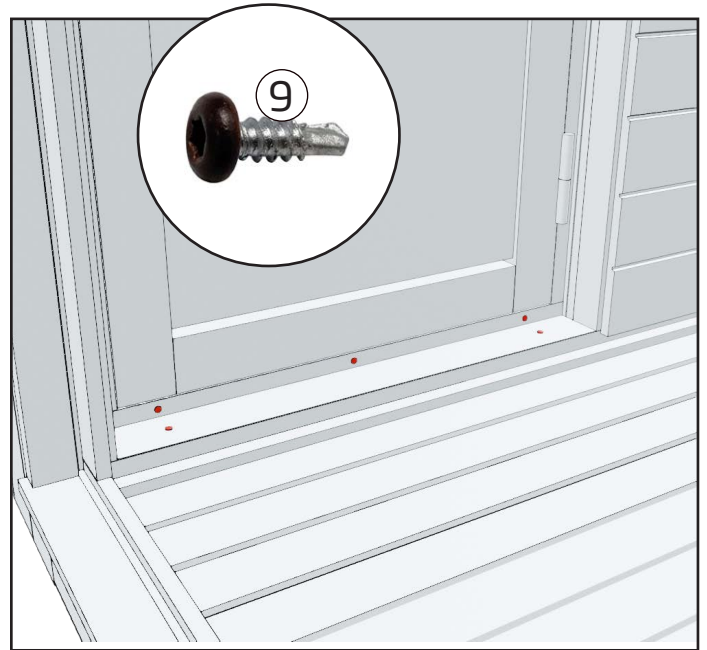
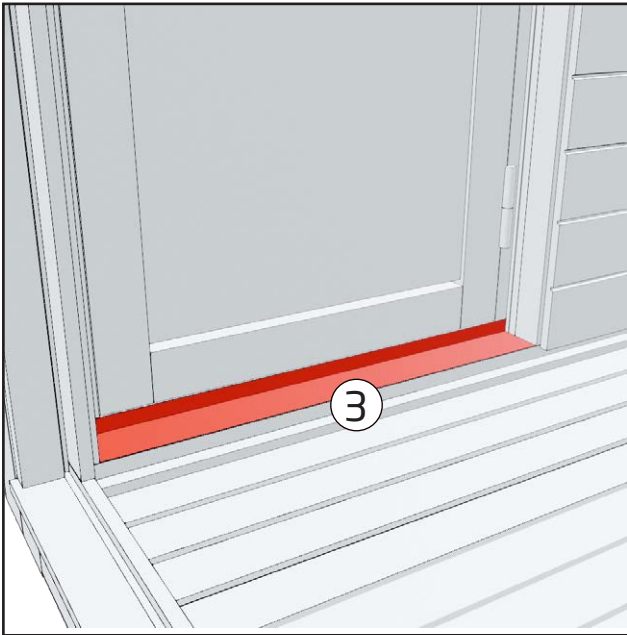

1. Placera tröskellisten mellan modulerna.

Fäst stegplåten med fem skruvar. Två skruvar på ovansidan och tre skruvar i bockningen.

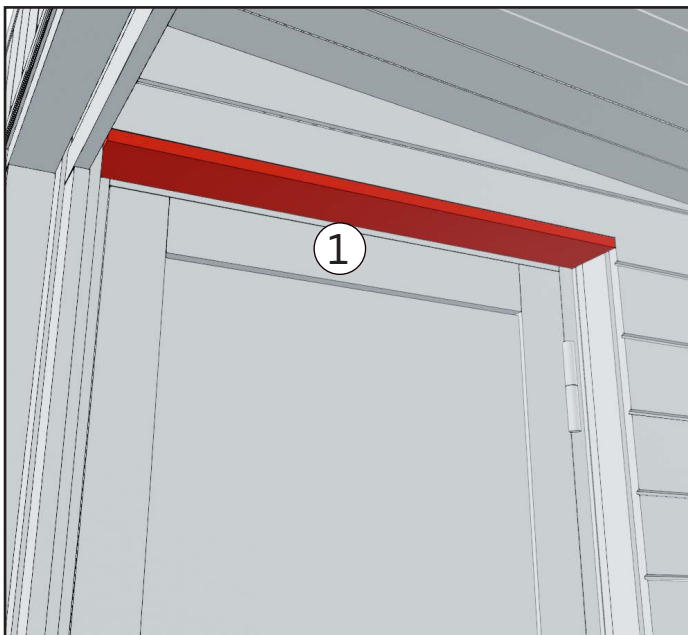

2. Fäst den korta smygbrädan upptill i dörröppningen. Placera smygbrädan mot bastuns dörrkar-mar.

Fäst smygbrädan med fyra skruvar. Smygbrädan har färdiga borrhål.

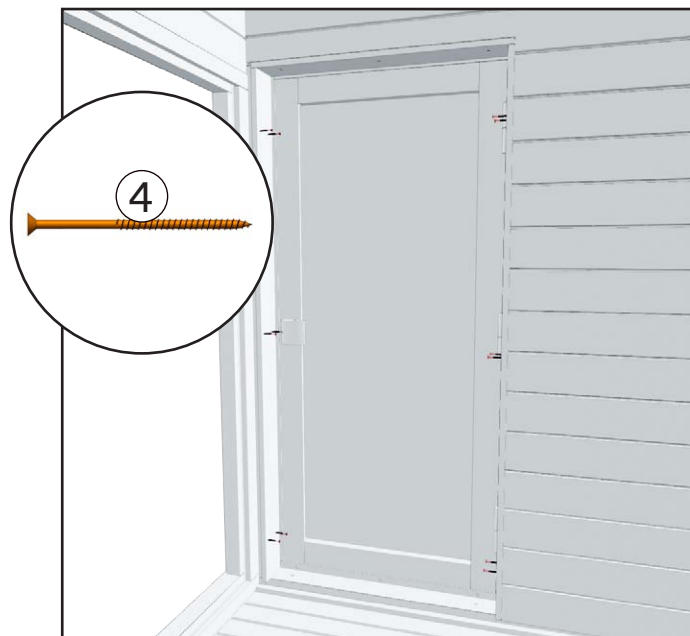

3. Fäst de långa smygbrädorna i dörröppningens sidor. Placera smygbrädan mot bastuns dörrkar-mar.

Fäst smygbrädorna med tre skruvar. Smygbrädan har färdiga borrhål.

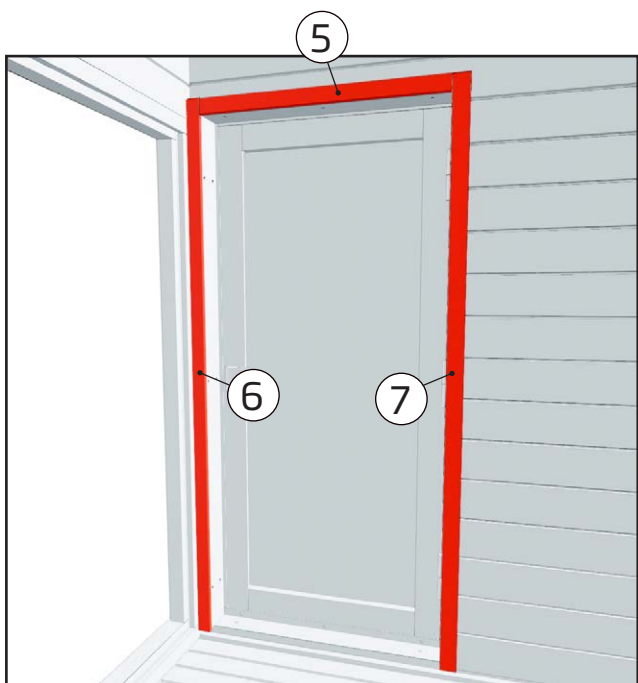

4. Använd till sist smyglisterna för att dölja springan mellan smygbrädorna och väggen.

En smalare list på 35 mm fästs på fönstersidan och en 43 mm list i bakväggen.

Fäst listerna med spik.

INSTALLERAS FRÅN BALKEN

FASTSÄTTNING ENDAST I MODULERNA TERRASS/PERGOLA

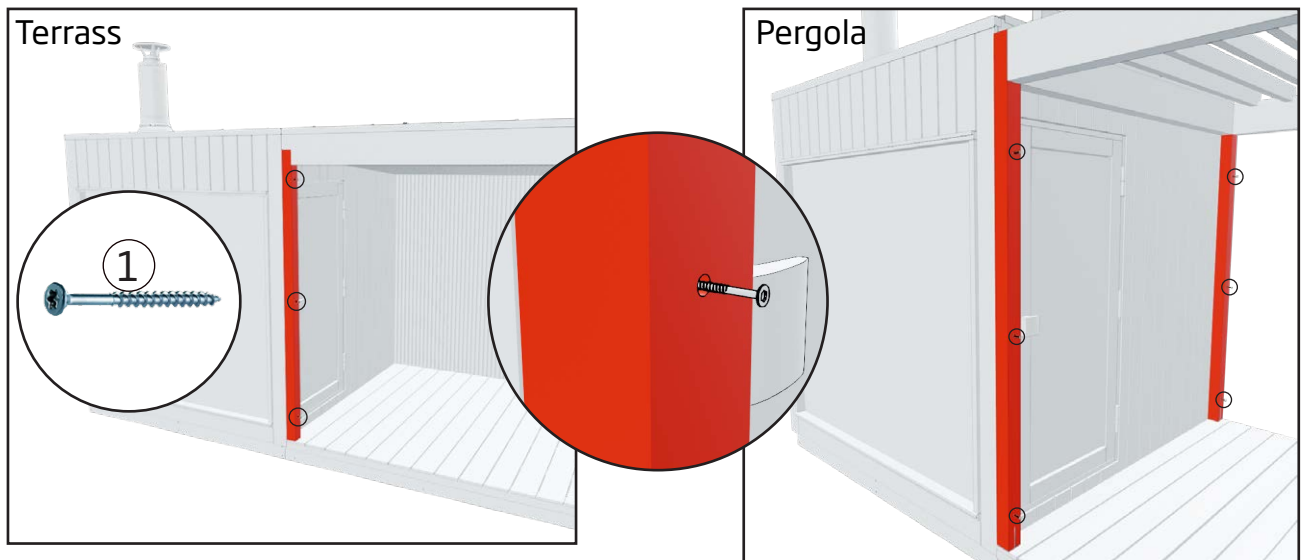

1. Fäst terrass-/pergolamodulen i den intilliggande modulen med tre skruvar i den vertikala stolpen. I de vertikala stolparna finns färdiga skruvhål.

Fäst pergolamodulen även i den bakre vertikala stolpen.

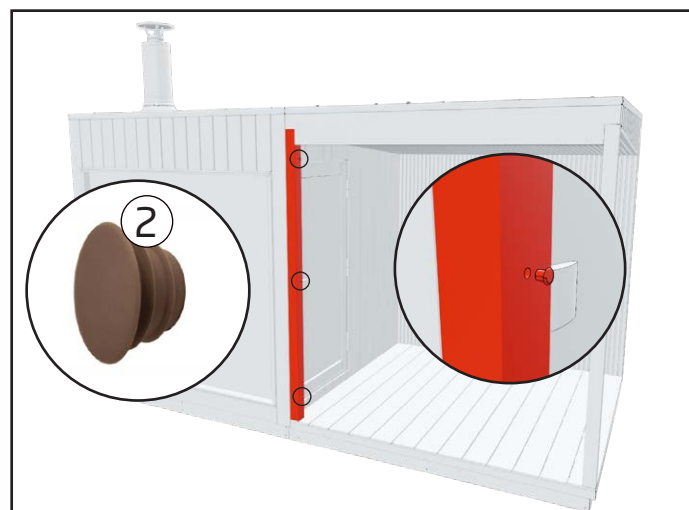

2. Täck till slut över hålen med proppen.

MONTERING AV HÄNGLÅS - TERRASS

I REGELMODELLEN ANVÄNDS LÅSNINGEN ENDAST FÖR ATT LÅSA BASTUDÖRREN.

I DÖRREN TILL MODULERNA MED OMKLÄDNINGSRUM OCH LOUNGE ANVÄNDS NYCKELLÅS.

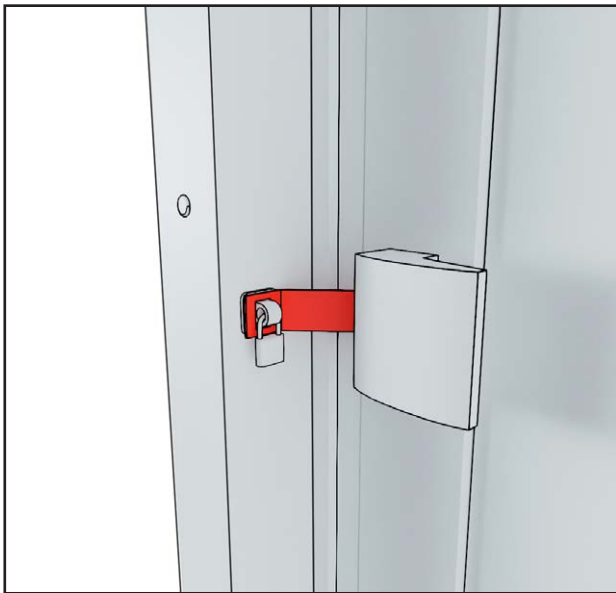
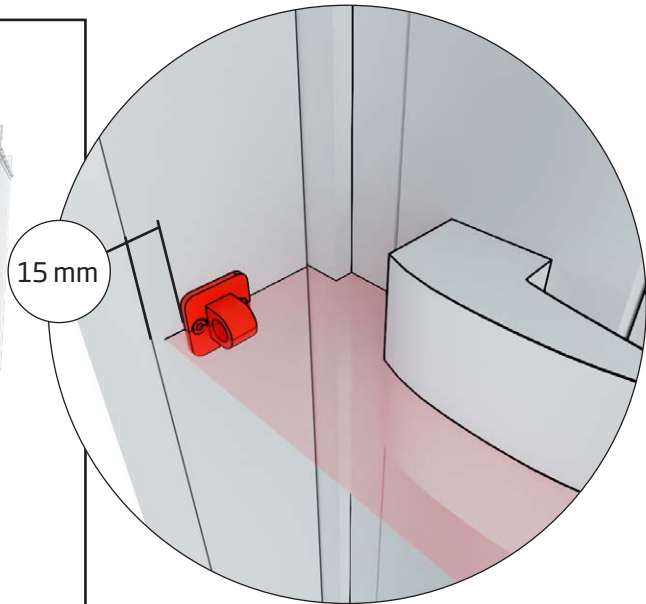
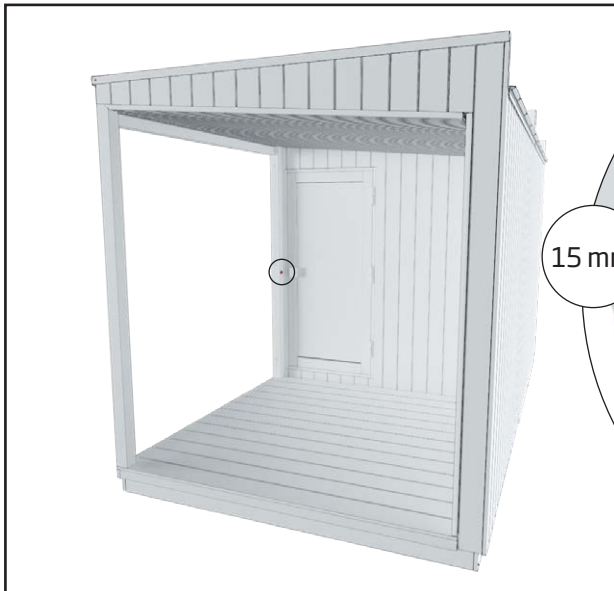

Om du har monterat en terrassmodul intill bastun, måste du på insidan av den vertikala stolpen fästa ett motjärn, varvid bastun kan låsas med regeln enligt bestämmelserna.

Fäst regelns motjärn på 15 mm avstånd från stolpkanten och på samma höjd som handtaget i bastudörren.

Modulen bör vara låst när den inte används. På det här sättet förhindrar du att dörren öppnas och blir skadad till exempel när det är storm.

MONTERING AV HÄNGLÅS - PERGOLA

I REGELMODELLEN ANVÄNDS LÅSNINGEN ENDAST FÖR ATT LÅSA BASTUDÖRREN.

I DÖRREN TILL MODULERNA MED OMKLÄDNINGSRUM OCH LOUNGE ANVÄNDS NYCKELLÅS.

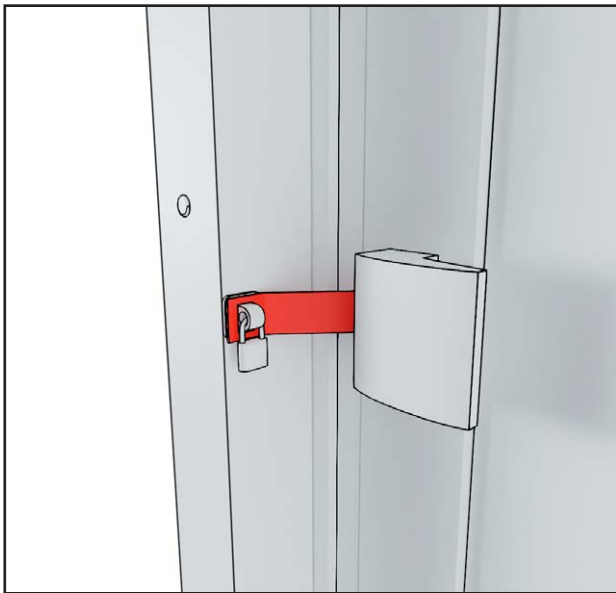
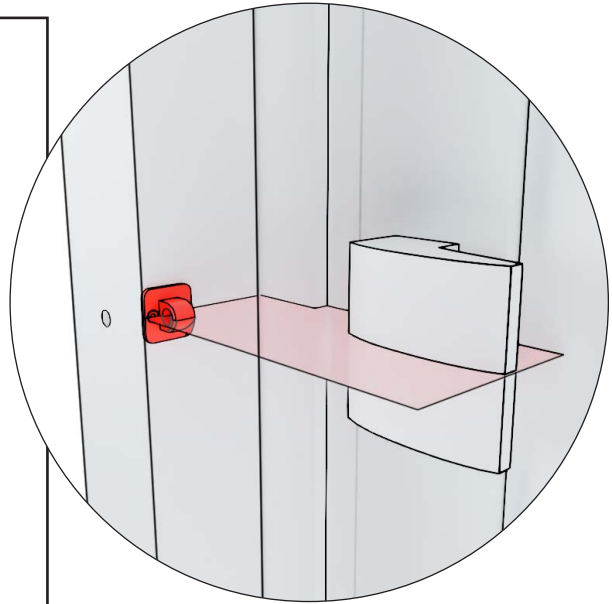
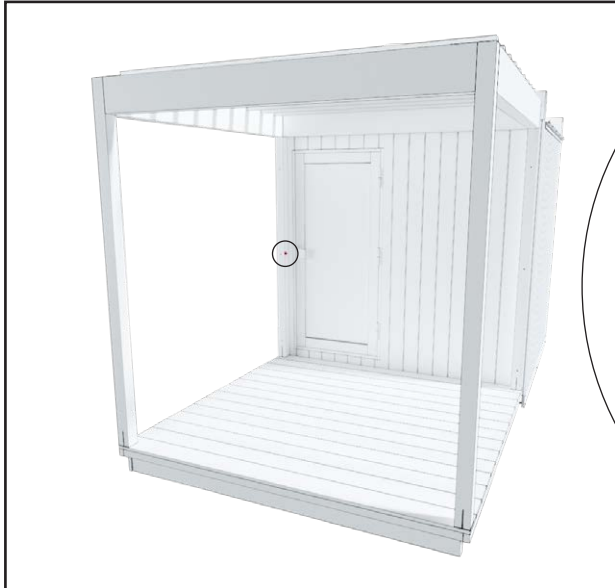

Om du har monterat en pergolamodul intill bastun, måste du på insidan av den vertikala stolpen fästa ett motjärn, varvid bastun kan låsas med regeln enligt bestämmelserna.

Fäst regelns motjärn på utsidan av stolpkanten och på samma höjd som handtaget i bastudörren.

Modulen bör vara låst när den inte används. På det här sättet förhindrar du att dörren öppnas och blir skadad till exempel när det är storm.

MONTERING AV KNAPPEN

ENDAST I OMKLÄDNINGSRUM OCH LOUNGEN

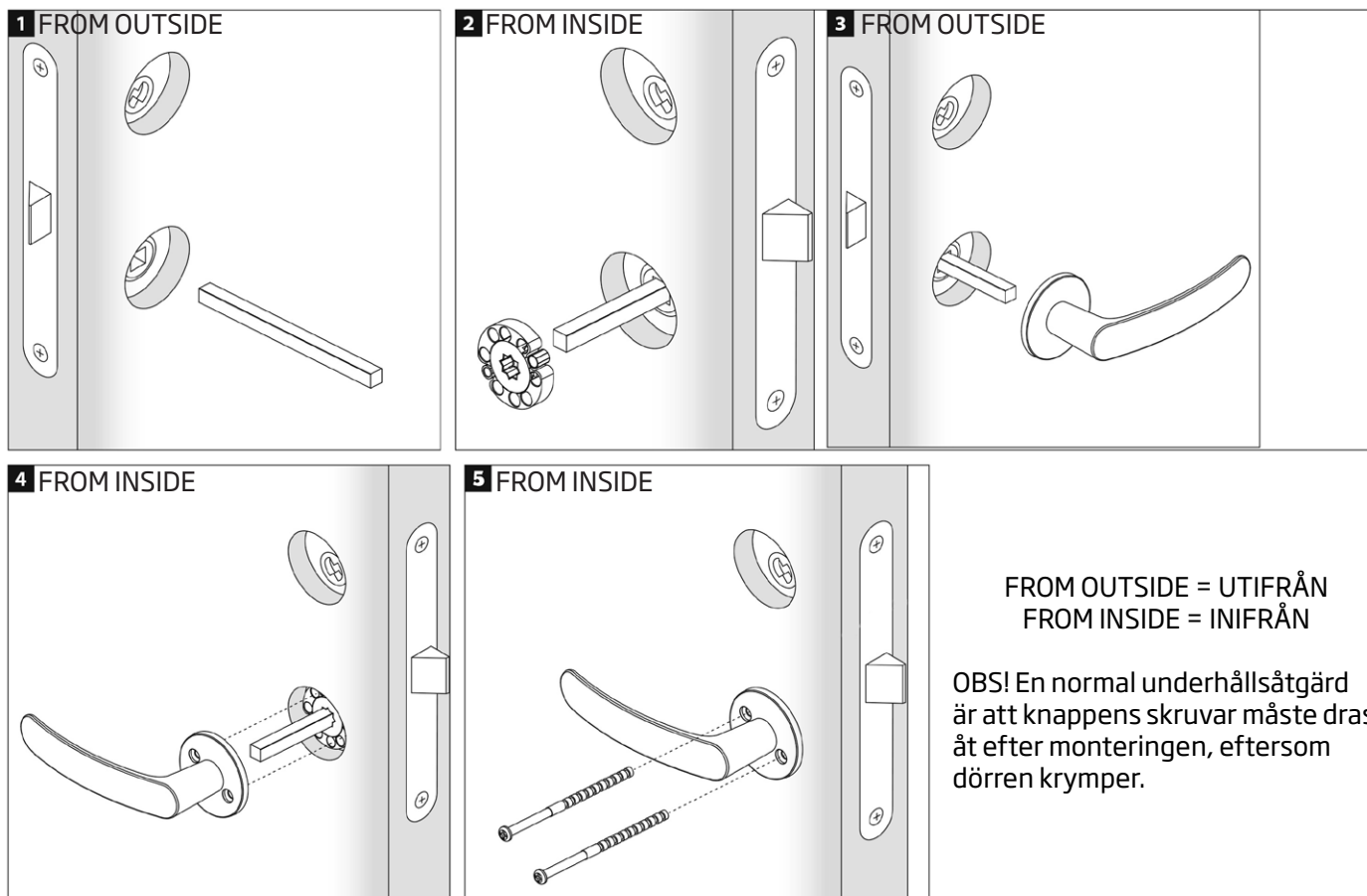

UNDERHÅLL

Träets egenskaper och ytbehandling

Trä är ett naturmaterial om vars egenskaper det är bra att veta följande saker. Vanligen blir trämaterial gråare inom loppet av cirka ett år, beroende på mängden solljus (se skötselråden nedan). Ibland kan det hända att kåda tränger ut vid kvisthålen. Kådan kan avlägsnas med en stålskrapa och kvisthålet kan behandlas med kvistlack. Det kan även hända att stickor lossnar från träet och fastnar i huden. Dessa stickor bör du avlägsna omedelbart med en steril nål (desinficera t.ex. med sårrengöringsmedel).

Modulernas ytterbeklädnad

Ytterpanelen är exklusiv värmebehandlad furupanel -ThermoWood. Värmebehandlingen förbättrar träets motstånd mot röta och minskar träets krympning och svällning när det är fuktigt. Det snygga och djupsvarta, ytbehandlade termoträet är slitstarkt och färgen skyddar träet från smuts och UV-strålning. Detta lättskötta och återvinningsbara panelmaterial kompletterar bastun med ett modernt och stilrent utseende.

Om du vill bevara den svarta nyansen, måste bastun betsas utvändigt med några års mellanrum. På fabriken har bastun behandlats med för fabriksbruk avsedd vattenförtunnad träolja. Om du vill bevara samma färg, ska du kontakta din lokala målarbutik.

Loungens och omklädningsrummets innerbeklädnad

Bastuns innerbeklädnad är i lövträ. Träytorna kan valfritt behandlas med paraffinolja. Behandlingen av bastulavarna kan förnyas ungefär en gång per år, beroende på användningen.

Terrassernas innerbeklädnad

Terrassens innerbeklädnad är i värmebehandlat barrträ. Om du vill bevara samma färg, ska du kontakta din lokala målarbutik.

GARANTI

Vi lämnar 24 månaders garanti för vår bastu för material- och tillverkningsfel. Garantin gäller om användaren har läst produktens bruksanvisning och följer den.

OBS! Från ovanstående avviker den sex månader långa garantin som lämnas för produkter i kommersiellt bruk.

- Garantin gäller inte sådana eventuella fel, som är typiska för trämaterial. Exempel på dessa är färgförändringar, fuktighetsväxlingar, förekomst av sprickor och motsvarande.
- Garantin gäller inte normalt slitage på grund av användning.
- Garantin ersätter inte heller skador som har orsakats av felaktig användning.
- Garantin ersätter inga skador som orsakats av köld, eftersom dessa kan undvikas genom korrekt användning.
- Garantin gäller inte eventuella frätskador, som beror på användning av felaktiga rengöringsmedel.
- Garantin täcker inga indirekta kostnader, till exempel bygge eller rivning av terrass.
- Garantin täcker inte skador orsakade av kondensvatten på fönstren.

Kontakta försäljaren av produkten omedelbart i garantiärenden. Om du på egen hand försöker reparera produkten upphör garantin att gälla.

ÅTERVINNING AV PRODUKTEN

Produktens metalledar ska lämnas till metallåtervinningen, trädelarna kan brännas upp och glaset lämnas till glasåtervinningen. Övriga delar tillhör blandavfall. I Finland får förbrukade LED-lampor återlämnas kostnadsfritt och utan tvång att köpa en ny produkt till alla butiker vars sortiment omfattar lamporna. Alternativt kan lamporna lämnas till en återvinningsstation.