

MONTERINGSANVISNINGAR FÖR POOLTAK

Victory

Folkpool[®]

UNDERHÅLL

När taket behöver tvättas använd en mjuk borste eller svamp tillsammans med Folkpools rengöring basisk. Skölj sedan av med trädgårdsslang.

OBS! Tänk på att hårda borstar eller svampar av typen scotchbrite kan repa plasten. Skador på grund av oaktsamhet omfattas inte av garantin.

Tillse att löpskenor hålls rena från löv, grus och andra lösa partiklar. Kontrollera ett par gånger under säsong att löphjulen rullar lätt och inte kärvar eller fastnat. Vid byte eller underhåll av hjul lyft av sektionen och ställ på hökant för lättare åtkomst.

KONDENS

Plastskivorna är behandlade med ett kondensskydd som gör att det bildas mindre kondens.

SNÖLAST

Tillverkaren uppger att taket klarar last på upp till 50 - 65kg/m² snölast beroende på storlek. Snö har en densitet som varierar mellan cirka 30 upp till 600 kg/m³. Löst lagrad snö har en densitet på omkring 100 kg/m³ medan vindpackad snö har en densitet omkring 300 kg/m³. Densiteten hos våt snö i i den nedre delen av ett snötäcke kan uppgå till cirka 600 kg/m³

Ett snölager på 1 dm blötsnö kan i värsta fall ha en vikt upp till 60 kg/m². Därför skall snö som har samlats på taket avlägsnas. Detta görs enklast med en mjuk sopborste. (Piasavakvast är för hård och kan repa plasten.)

VINTERSEMESTER

Ska ni vara borta periodvis under vintertid, ta hjälp av en granne för att hålla taket snöfritt eller prata med din lokala återförsäljare för att köpa servicebesök efter behov.

99.MP.0056.SE - TILLVÄGAGÅNGSSÄTT FÖR MONTERING

VIKTIGT

- Läs dessa instruktioner noggrant innan du börjar montera ditt pooltak.
- Utför stegen i den ordning som anges i dessa anvisningar.
- Bevara dessa anvisningar på en säker plats för framtida referens.
- Kom ihåg att kontrollera den lokala byggnaden och zonindelningens kraven innan du påbörjar installationen.

SÄKERHET

- Du måste använda skyddshandskar och skyddsglasögon när du monterar pooltaket.
- Montera inte pooltaket vid blåsig a ellervåt a förhållanden.
- Aluminiumprofilerna får inte vidröra hängande strömkablar (i förekommande fall).
- Använd alltid säkerhetsskor och säkerhetsglasögon när du arbetar med strängpressat aluminium.
- Kassera alla plastpåsar på ett säkert sätt – håll dem utom räckhåll för små barn.
- Pooltaket måste placeras och fästas på en plan och jämn yta.
- Luta dig inte mot och utsätt inte pooltaket för tryck under montering.
- Barn får inte vistas på monteringsplatsen.
- Placera inte ditt pooltak på ett område där mycket blåst förekommer eller där det finns överhängande grenar från träd.
- Du får inte montera pooltaket om du är trött, har tagit narkotiska preparat eller druckit alkohol eller om du lätt blir yr.
- Se till att du följer tillverkarens säkerhetsanvisningar om du använder en trappstege eller elverktyg.

MONTERING AV SKENORNA

En platt, jämn yta krävs; något av följande är godtagbart:

- 90 mm tjock grund av armerad betong
- Gatstenar i betong
- Brädbeläggning i trä/komposit

VERKTYG OCH UTRUSTNING SOM KRÄVS

- Mer information om rekommenderade verktyg finns i denna dokumentation

RENGÖRING

Polykarbonatpaneler kan lätt rengöras genom spolning med kallt rent vatten eller genom att använda en mjuk trasa av 100 % bomull tillsammans med en mild rengöringslösning samt sköljning med kallt vatten..

ANVÄND INTE aceton, slipande rengöringsmedel eller andra specialrengöringsmedel för att rengöra panelerna. Detta upphäver garantin!

DIREKT BORTTAGNING AV SKYDDSPÅTAR FRÅN PANELER

Skyddsplast/folie måste avlägsnas från panelerna omedelbart under eller direkt efter installationen. **Skyddsplast** täcker panelerna för att skydda dem under hantering, frakt, lagring och installation. Om det tas bort vid ett senare tillfälle kan det vara mycket svårt om inte omöjligt, att ta bort det eftersom det kommer att sitta fast på panelen. I varma klimat kan det vara för sent att ta bort **skyddsplast** redan 24 timmar efter att installationen är klar.

AVSNITT
INLEDNING

MONTERINGSANVISNINGAR FÖR POOLTAK

EXPEDITION – TRANSPORT AV POOLTAKET TILL KUNDEN

Pooltaket levereras i en transportlåda av trä till kunden.

Den här transportlådan måste säkras på lastbilen för att undvika förflyttning, deformation och skador på pooltaket under transporten till kunden. På så sätt blir på- och avlastningen också säkrare.

EXPEDITION – POOLTAKET SOM FÖRVARAS I TRANSPORTLÅDAN PLACERAS I LASTBILEN

TRANSPORT AV POOLTAKET

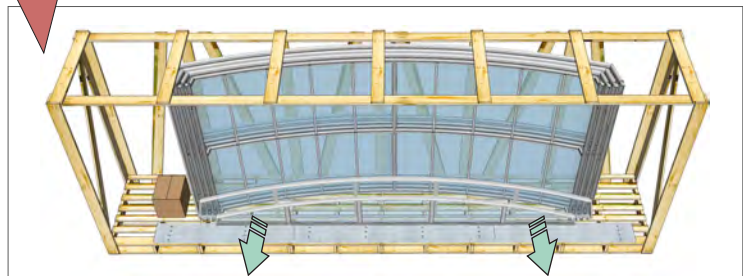
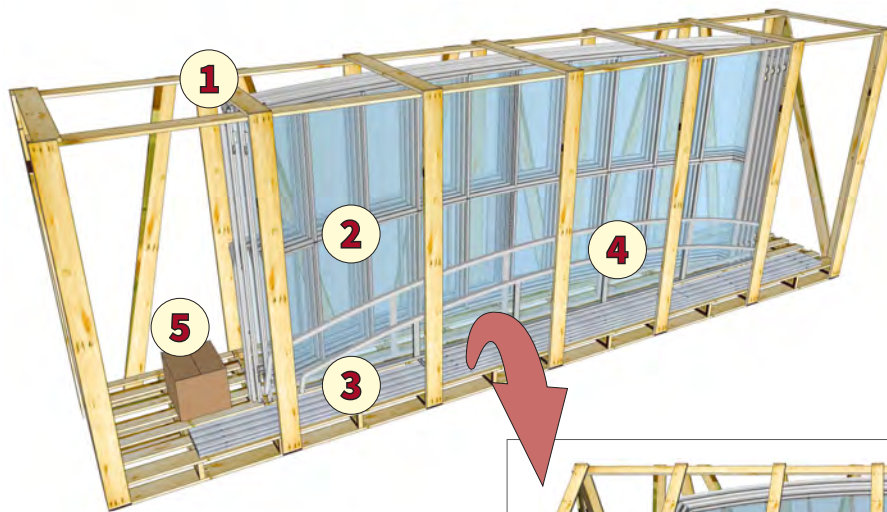

01	Transportlåda av trä
02	Segment (förpackning)
03	Skenor (förpackning)
04	Ytor
05	Förpackning (innehåll för montering)

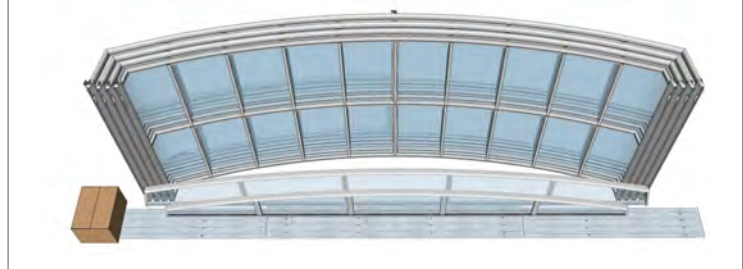
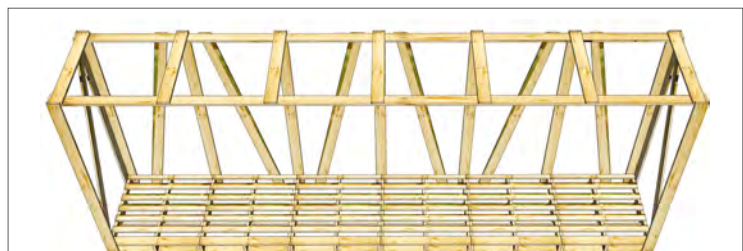

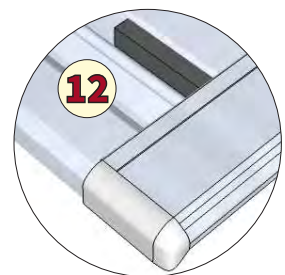
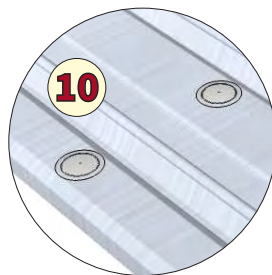
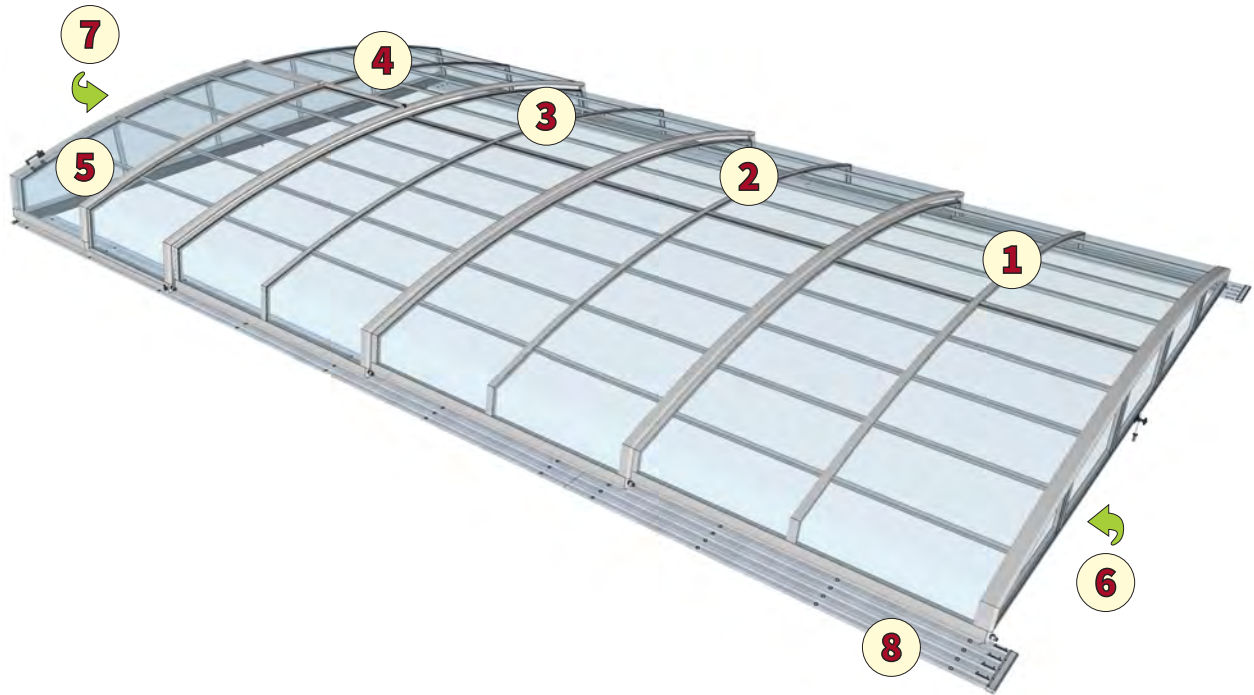
POOLTAK - HUVUDDelar

01	Segment nr. 1 (minsta)
02	Segment nr.2
03	Segment nr.3
04	Segment nr. 4 (största)

05	Sidodörr (på det stora segment)*
06	Liten avtagbar dörr
07	Stor avtagbar dörr
08	Skenor

09	Handtag för sidodörr
10	Plastpluggar för skenorna
11	Låsspärr för segment + stopp
12	Ändskena + backstopp av plast som förhindrar rörelse

* Sidodörren levereras i detta moment som en komplett del.

Dörrens botten skena är fäst till den rörliga profilen, endast dörrens övre skena avlägsnas från taket.

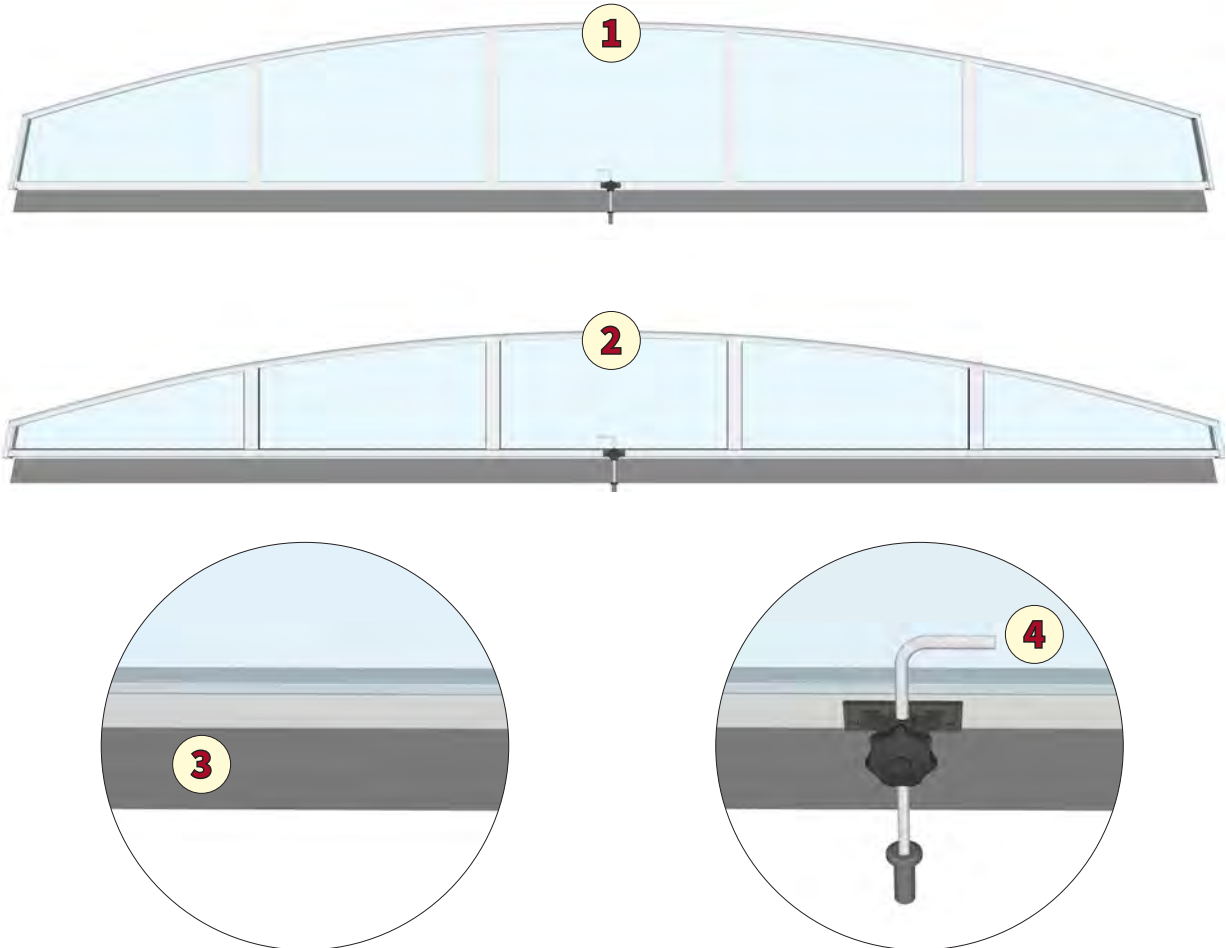
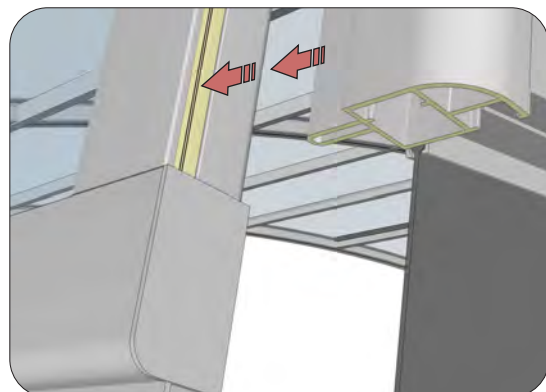
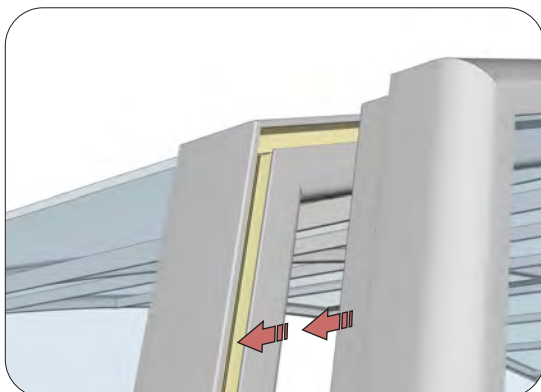
YTA UTAN DÖRR - HUVUDELAR**01** Den största ytan utan dörr**02** Den minsta ytan utan dörr**03** Gummitätning**04** Spärr för yta**ALLMÄN FASTSÄTTNING AV YTA TILL SEGMENT**

FÖRPACKNING - GRUNDLÄGGANDE INNEHÅLL

A	Teknisk ritning av pooltaket	07	Förankringspluggar	14	Anslutning för skena
01	Spärrstång	08	Skruv för fäste av övre skena (sidodörr)	15	Spärrnyckel
02	Insats för markbeläggning	09	Backstopp av plast som förhindrar rörelse	16	Gummitätning för båda ytor
03	Skruv för fäste av yta till segment	10	Stopp (spärr för segment)	17	Skenända
04	Sskruv för fäste av gummitätning till F-listen	11	Nitar	18	Dörrstopp för sidodörens skena
05	Plastplugg för att dölja strömkabeln	12	Självhäftande monteringstejp		
06	Plastplugg för marksenor	13	Plastplugg för skenända Koppling för skena		

IDENTIFIERING AV FÄSTMATERIALET FÖR MONTERING

SKRUV

POZ.	METRISKA MÅTT	TYP AV SKRUVHUVUD	FÖR SAMMANFOGNING
A1	5,5 x 32 mm	PAN	för fäste av ytan till kantsegmentets bärande profil
B1	3,9 x 6,5 mm	PAN	för fäste av gummitätningen på F-listen (ytans dörrtröskel)
C1	6,3 x 25 mm	PAN	för fäste av sidodörrens övre skena
D1	2,9 x 13 mm	PAN	för fäste av platspluggarna i sidodörrens skena

NIT

POZ.	METRISKA MÅTT	TYP	FÖR SAMMANFOGNING
A2	4 x 10 mm		för skenstopp AZURE, koppling, dörrstopp
	4 x 10 mm		för backstopp av plast, skenäндar, tätning för F-listen under ytorna
B2	4 x 16 mm		för basen på ytans spärr, dörrstopp

PLASTPLUGG

POZ.	METRISKA MÅTT	TYP	FÖR SAMMANFOGNING
A3	D 15 mm	färg enligt skena	lock av förborrningshål i markskenor
B3	D 13 mm	svart	lock av förborrningshål för elektrisk kabel

GUMMITÄTNING

POZ.	METRISKA MÅTT	TYP	FÖR SAMMANFOGNING
A4	höjd 100 / 120 mm	black mPVC	för tätning av ytans nederdel = tröskel
B4	4 x 8 mm	svart	självhäftande monteringsstejp under polykarbonat i den bärande profilens spår

FÄSTE AV SKENORNA TILL MARKEN

(fästmaterialens typ beror på underlagets typ)

POZ.	METRISKA MÅTT	TYP AV SKRUVHUVUD	FÖR SAMMANFOGNING
A5	6,3 x 32 mm	PAN	för fäste av skenorna till trä
B5	8 x 60 mm	raw plug	för fäste till betong- standard

AVSNITT

FÖRBEREDELSE AV ARBETSPLATSEN

MONTERINGSANVISNINGAR FÖR POOLTAK

REKOMMENDERADE MONTERINGSVERKTYG

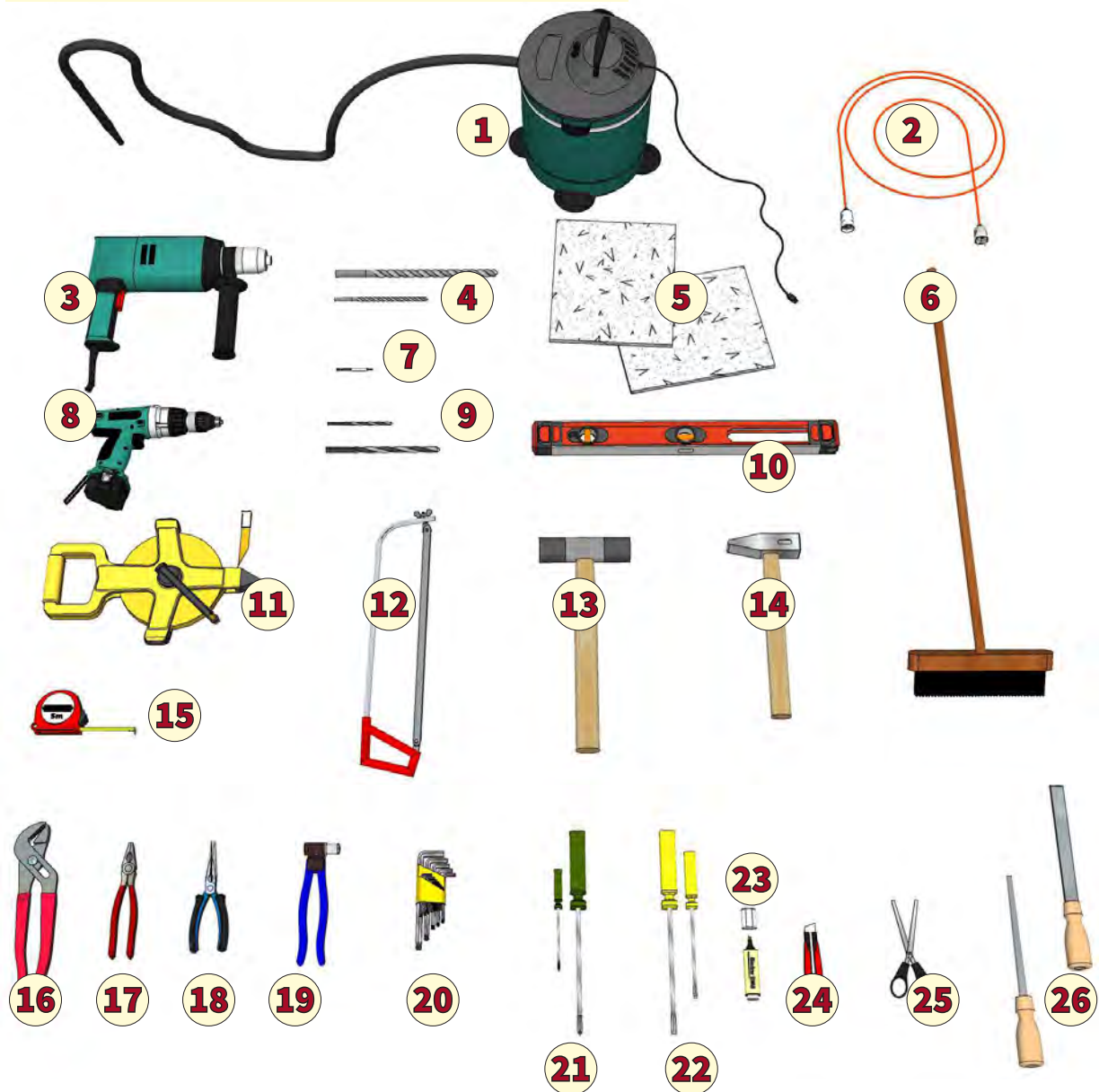

01 Dammsugare

02 Förlängningskabel

03 Borrhammare

04 Betongborr (Ø 8mm; Ø 15mm)

05 Mjuka underlag

06 Sopborste

07 Skruvbits

08 Skruvdragare

09 Borr (Ø 4mm; Ø 5mm; Ø 6,2mm; Ø 7mm)

10 Vattenpass

11 Mätband

12 Metallsåg

13 Gummihammare

14 Hammare

15 Måtb and

16 Polygriptång

17 Kombinationstång

18 Spetstång

19 Nittång

20 Uppsättning – insexnycklar

21 Spårskruvmejsel (stor / liten)

22 Stjärnskruvmejsel (stor / liten)

23 Märkpenna

24 Mattniv

25 Sax för kapning av gummitätningen

26 Fil (rund / flat)

FÖRBEREDELSE AV MONTERINGSPLATSEN

GRUNDLÄGGANDE STEG ATT FÖLJA INNAN MONTERINGEN PÅBÖRJAS

ANSLUTNING TILL ELNÄTET



SÄKERSTÄLL ÅTKOMST TILL POOLEN

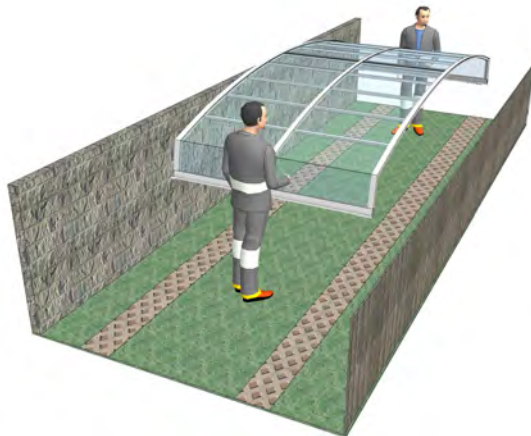

FASTSTÄLL POOLTAKETS PLACERING – STÖRSTA SEGMENTET – PARKERINGSZON

POSITION FÖR DET STÖRSTA ELEMENTET

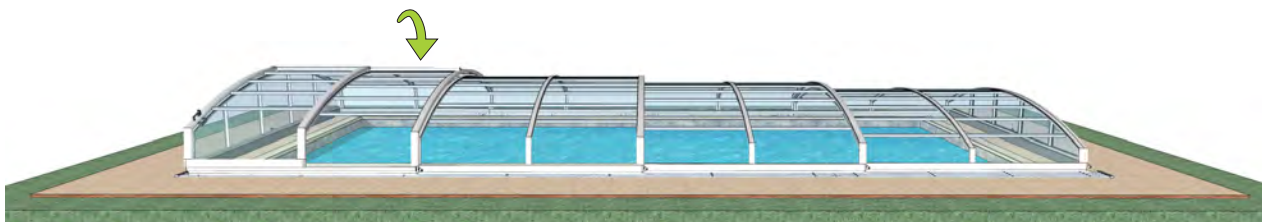

POOLTAKETS RÖRELSE

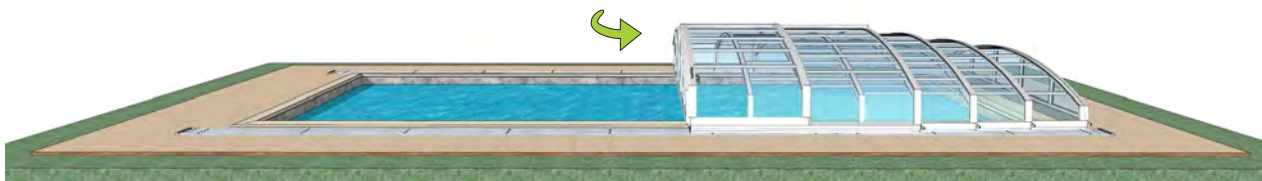

VANLIG PARKERINGSPOSITION FÖR ALLA SEGMENT

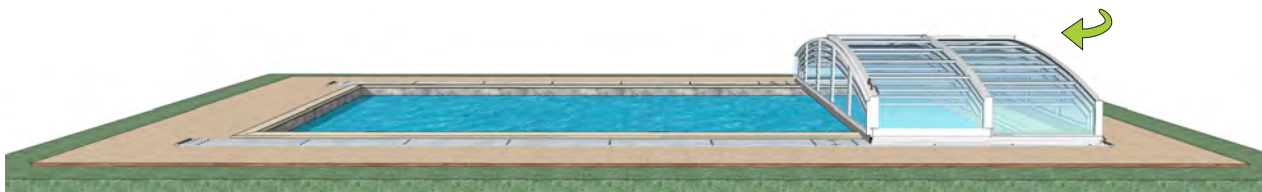

Det kan hända att denna information inte motsvarar den tekniska ritningen/monteringsdokumentationen.

MINIMAL TID FÖR MONTERINGEN

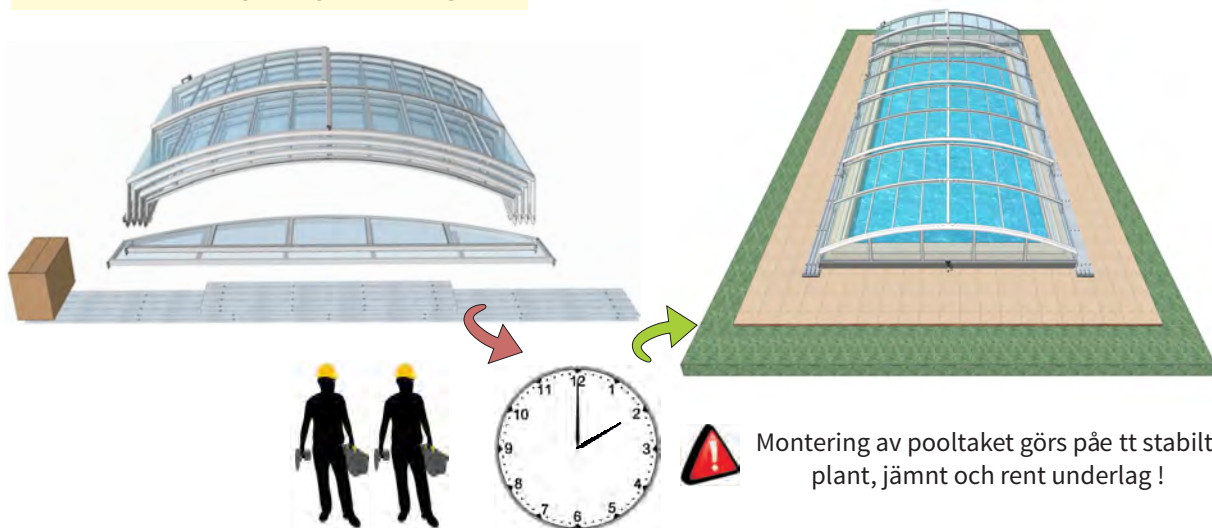

Montering av pooltaket görs på ett stabilt, plant, jämnt och rent underlag!

RENGÖRING AV PLATSEN FÖR MONTERING



Rengör område t omkring poolen, särskilt de platser där skenorna ska fästas

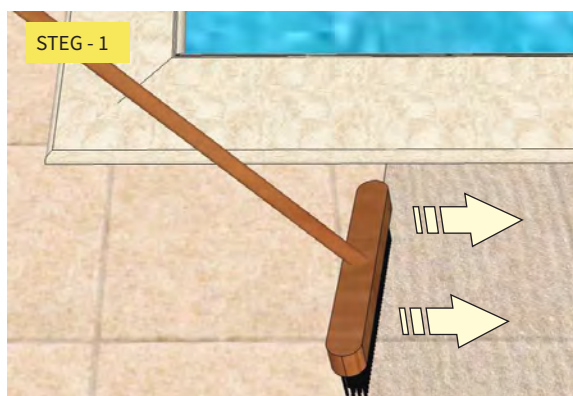

FÖRBEREDELSE AV SKENORNA PÅ MONTERINGSPLATSEN



Förbered skenorna för anslutning utefter hela längden



Placera kopplingen i skenans hårum så att halv a kopplingen sticker ut.



VARJE KOPPLING måst e sticka ut med exakt halva längden av kopplingens sammanlagda längd. Nita kopplingen – gör på samma sätt för vänster och höger skena.

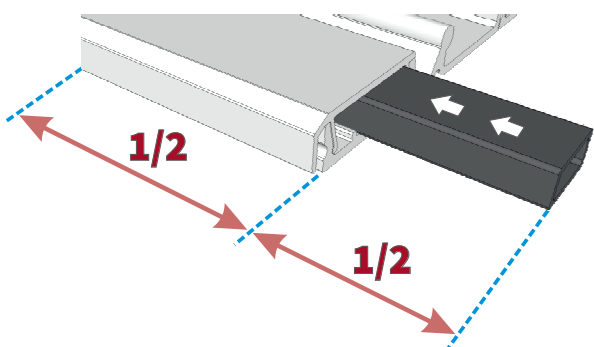

FÄSTMATERIAL



NIT 4x10 mm A2

(1 KOPPLING = 1 st för anslutning av kopplingen till skenan)

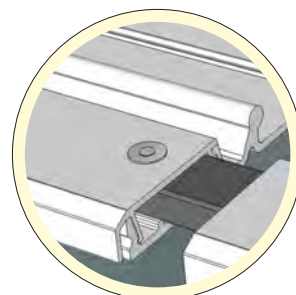

OBS! DET FINNS TVÅ TYPER AV Victory-SKENOR – SAMMANSATTA ELLER HELGJUTNA!

Båda kopplingar måst e placeras mot kanten i skenans kammare sått sidor rörelse för skenorans enskilda delar elimineras.

STEG - 3

SAMMANSATT AZURE - SKENA

AXELBREDD 1 MELLAN SKENANS AXLAR FÖR SEGMENT 1

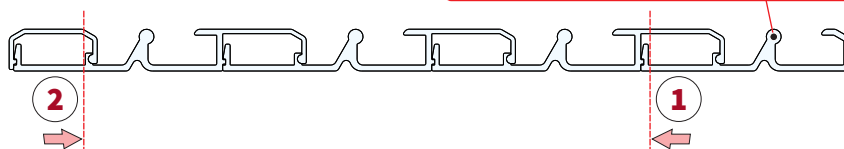

STEG - 4

HELGJUTEN AZURE - SKENA

AXELBREDD 1 MELLAN SKENANS AXLAR FÖR SEGMENT 1

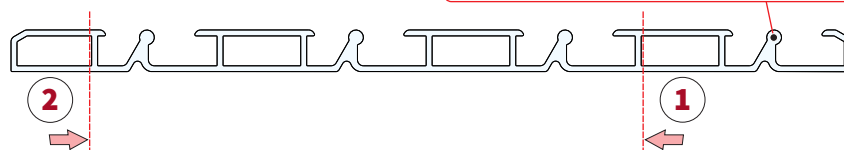

PLACERINGEN AV KOPPLINGAR ÄR DEN SAMMA FÖR SAMMANSATTA OCH HELGJUTNA SKENOR!

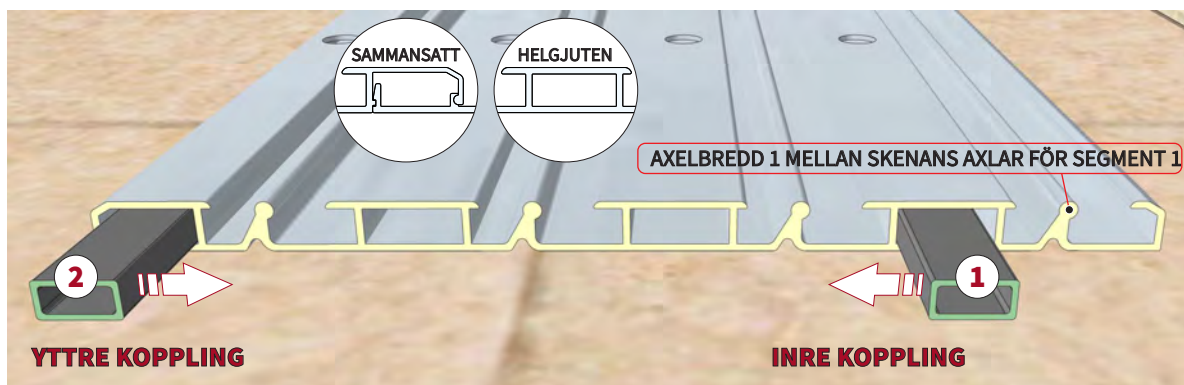

NITA KOPPLINGEN I VÄNSTER OCH HÖGER SKENA

STEG - 5

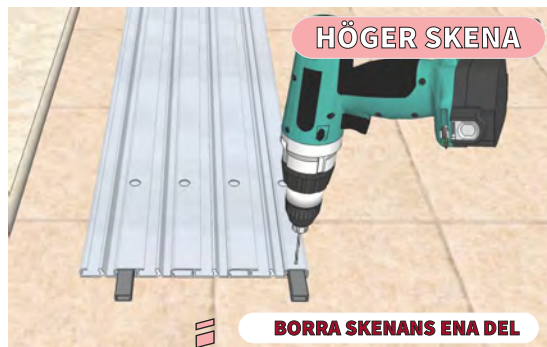

STEG - 6



STEG - 7

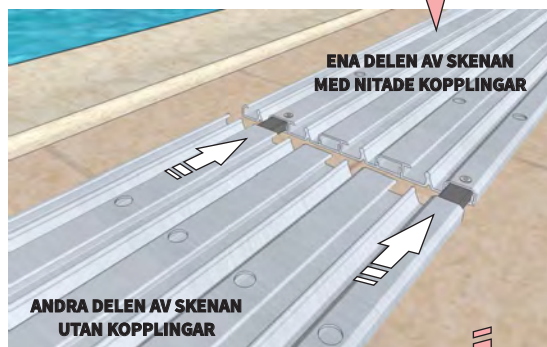
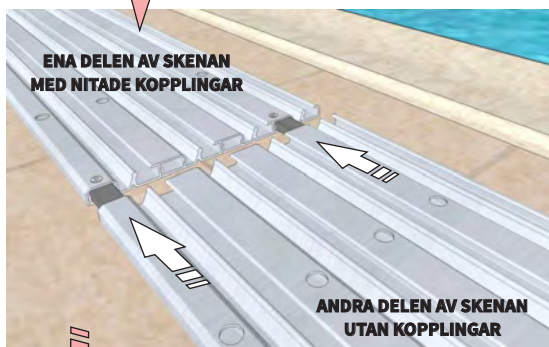

STEG - 8



AVSTÅND FRÅN AXEL 1 FÖR HÖGER SKENA TILL AXEL 1 FÖR VÄNSTER SKENA



AVSNITT

UPPMÄTNING AV SKENANS LÄNGD

MONTERINGSANVISNINGAR FÖR POOLTAK

BILDTXT FÖR TEKNISK DOKUMENTATION/MÅTT

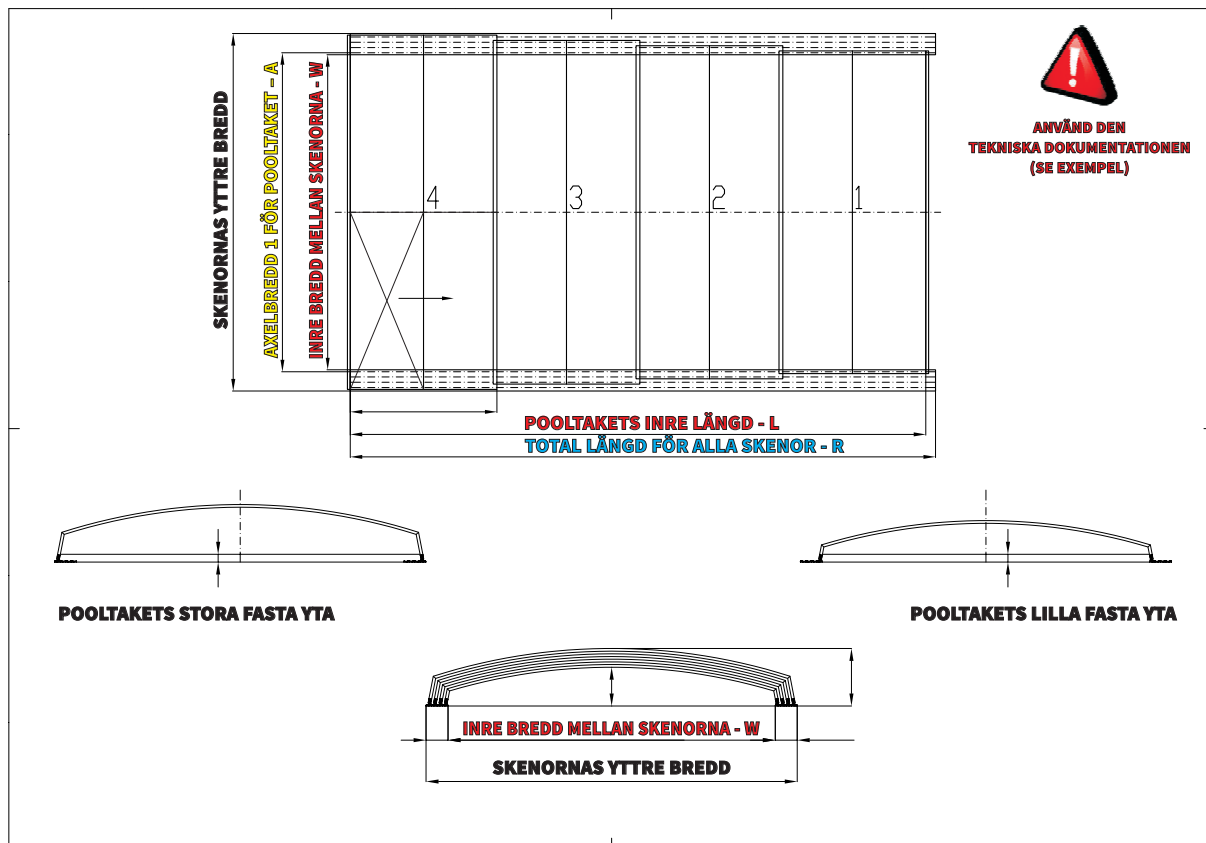

POOLENS MÅTT - P

Dessa yttre dimensioner av poolen är för bedömning av minimalt avstånd från poolens ytterkant.

INRE BREDD MELLAN SKENORNA - W

Denna inre bredd av pooltaket är vanligtvis medelpunkt i förhållande till poolen, och är också summan av poolens bredd med minimalt tillräckligt avstånd från poolens ytterkant.

AXELBREDD 1 FÖR POOLTAKET, AVSTÅND MELLAN SKENANS AXLAR FÖR DET MINSTA SEGMENTET - A

Denna bredd är mellan axeln för den 1. högra skenan och axeln för den 1. skena. Mått e också kontrolleras genom att mäta diagonaler!

AVSTÅND - D

Detta avstånd är utrymmet mellan poolens yttre kant och innerkanten av den skenorna eller pooltaket stora fasta yta / pooltaket lilla fasta yta.

POOLTAKETS INRE LÄNGD - L

Denna totala längd av skenor är summan av en längd av poolen och några avstånd mellan pool och ytor.

FÖRLÄNGNINGSSKENA - PARKERINGSZON

Denna förlängning är minimal för nödvändig arrestering av segment eller maximal för parkeringszon för alla segment utanför poolen.

DIAGONAL - DG

Det är nödvändigt att även mäta diagonaler mellan skenor – båda diagonaler måste ha samma proportioner!



Dessa mått måste kontrolleras varje gång efter att skenorna har förflyttats eller justerats! **W, L, A, R, D, DG !**



FÖRSTA MÄTSTEGET

CENTRERING AV ENSKILDA BREDDER



ANVÄND DEN
TEKNISKA
DOKUMENTATIONEN

rörelseriktning eller riktning för tillbakadragning av segmenten från poolen

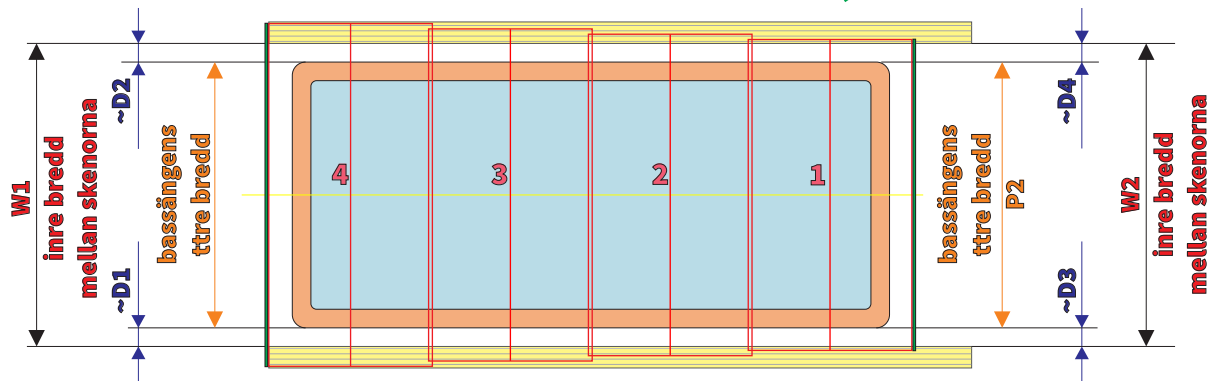

$(W1 - P1) : 2 = D1$
 $(W1 - P1) : 2 = D2$

$(W2 - P2) : 2 = D3$
 $(W2 - P2) : 2 = D4$



$D1 = D2$

$D3 = D4$

ANDRA MÄTSTEGET

CENTRERING AV ENSKILDA LÄNGDER



ANVÄND DEN
TEKNISKA
DOKUMENTATIONEN

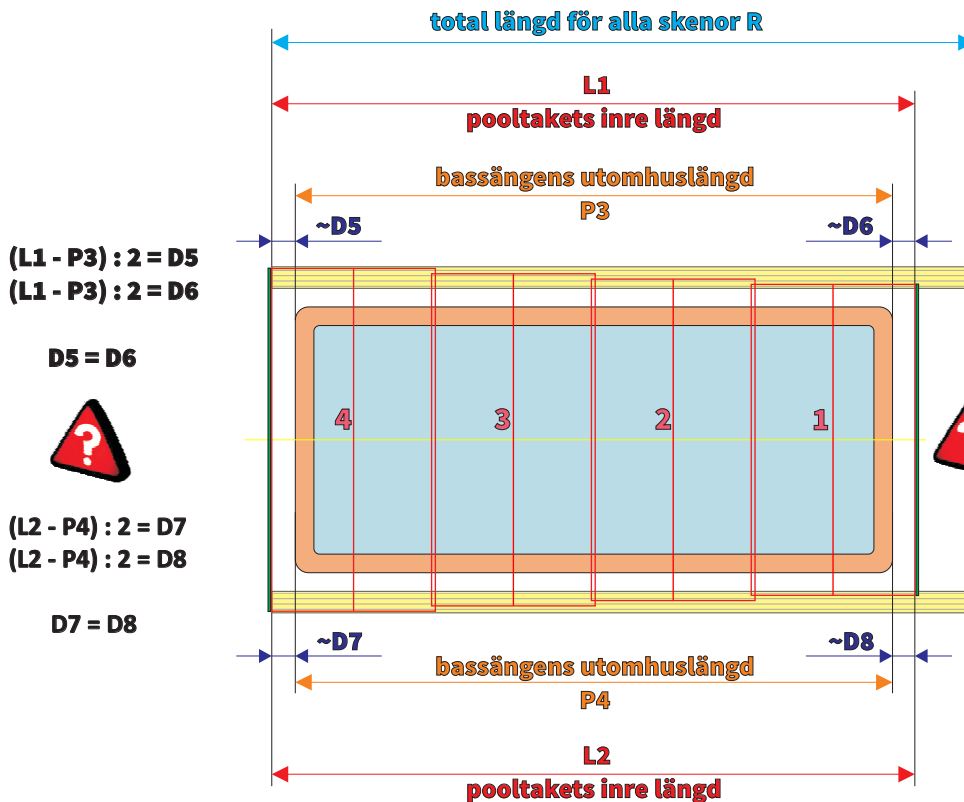

$(L1 - P3) : 2 = D5$
 $(L1 - P3) : 2 = D6$

$D5 = D6$



$(L2 - P4) : 2 = D7$
 $(L2 - P4) : 2 = D8$

$D7 = D8$

**FÖRLÄNGNINGSSKENA
PARKERINGSSON**

R - L1
R - L2



TREDJE MÄTSTEGET

**EXAKT KONTROLL AV AXELBREDDEN HOS POOLTAKET
MELLAN SENORNA FÖR DET MINSTA SEGMENTET**

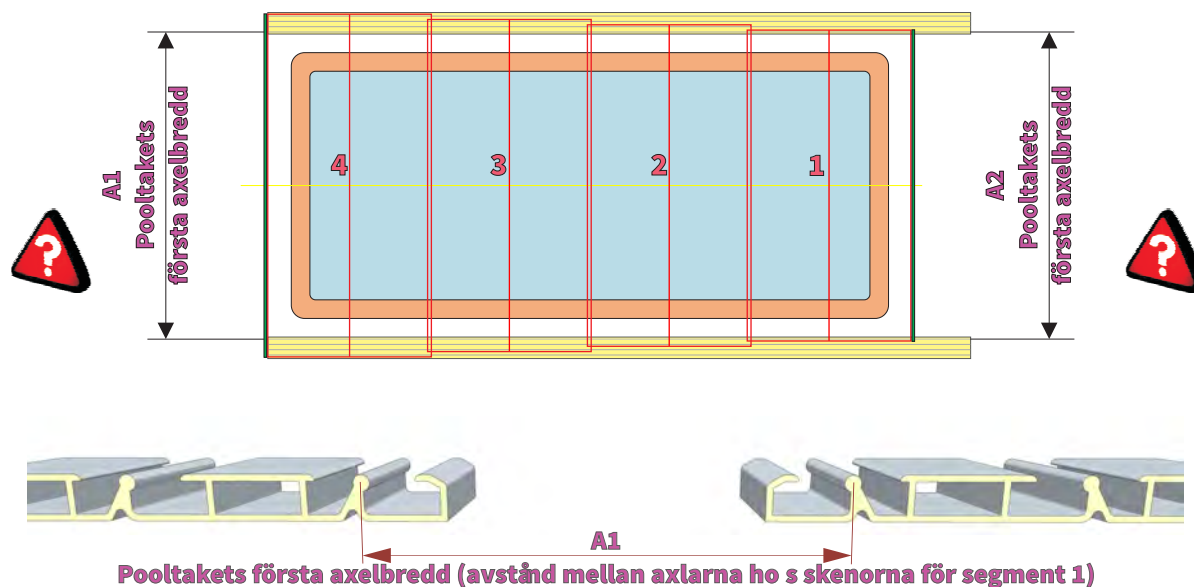
**FJÄRDE MÄTSTEGET**

EXAKT KONTROLL AV DIAGONALER

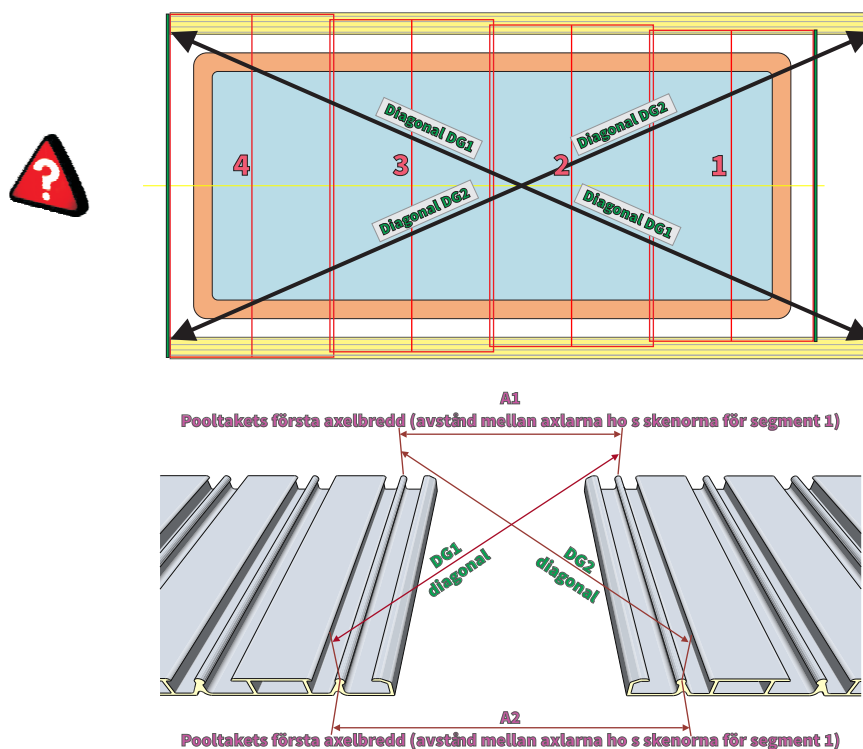

AVSNITT

MONTERING AV SKENORNA

MONTERINGSANVISNINGAR FÖR POOLTAK

MONTERING AV DEN FÖRSTA SKENAN

MÄRK SKENANS POSITION PÅ UNDERLAGET FÖR VISUELL KONTROLL AV POSITIONEN NÄR DU BORRAR

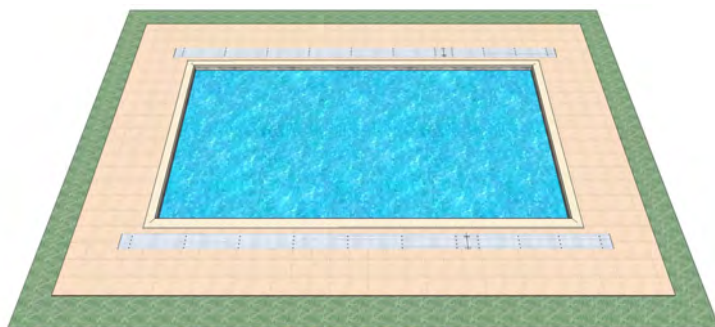

KONTROLLERA SKENAN VISUELLT INNAN DU BÖRJAR BORRA FÖR ATT SÄKERSTÄLLA ATT ALLA DELAR LIGGER I LINJE ...



MONTERA FÖRST HELA SKENAN PÅ EN LÅNGSIDA AV BASSÄNGEN, MÄT SEDAN UPP DEN ANDRA SKENAN PÅ BASSÄNGENS MOTSATTA SIDA EFTER DEN REDAN MONTERADE SKENAN.

PLASTIC CAPS



FÖRANKRINGSPLUGGAR

Standardskenor borras i fabriken. Skenorna fästes vanligtvis till betong eller ett annat fast underlag med hjälp av plastpluggar med en storlek på $\varnothing 8$ mm – använd ett borr på $\varnothing 8$ mm.

Antalet pluggar beror på skenans längd och även på underlagets karaktär. Använd träskruvar för trägolv.



UNDERLÄGG FÖR SKENORNA

Ett underlag måste skapas för skenorna med hjälp av aluminiumband

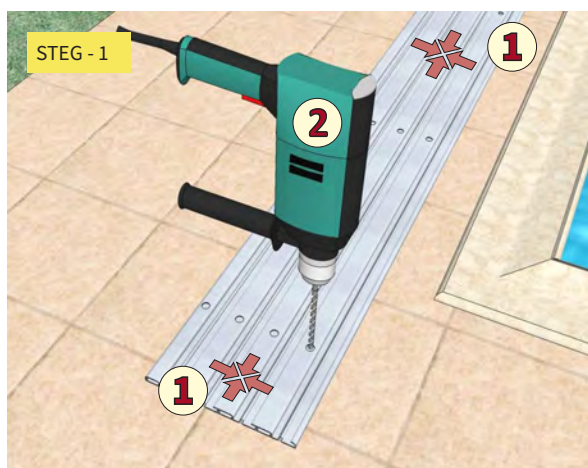

- 1.) Håll borrar en vinkelrät gentemot skenan vid borrar
- 2.) Säkra skenan mot förflyttning vid borrar. Börja med att borra och fästa en skenända.



Det är viktigt att avlägsna smuts från skenan. Bäst resultat uppnås genom att först använda en dammsugare och sedan noggrant borsta av skenan.

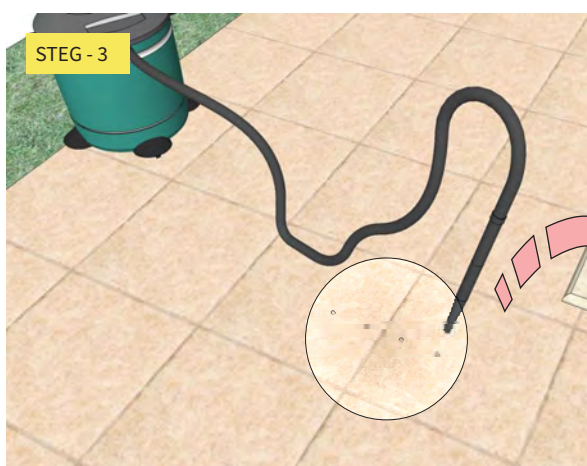

STEG - 3

Glöm inte att avlägsna orenheter och borrhägg från de borrade hålen under skenan med hjälp av en dammsugare.



STEG - 4

Om hålen inte rengörs kan det leda till sämre stabilitet i kopplingen!

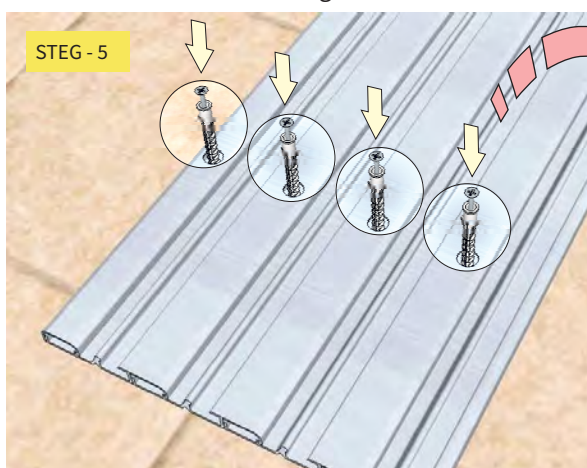

STEG - 5

Sätt in förankringspluggen i det rengjorda hålet

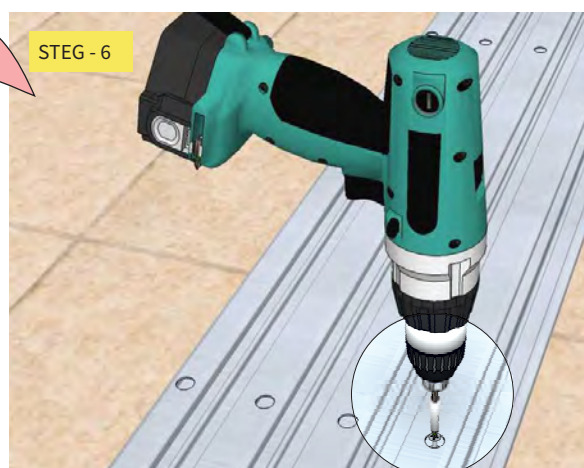

STEG - 6

Dra försiktigt åt skruvarna för att pressa ner skenan mot marken!



STEG - 7

MOTSATT ÄNDA FÖR DEN FÖRSTA SKENAN!

Slutför mätningen av den motsatta skenändan innan borrning och **kontrollera visuellt igen att den monterade skenan ligger i linje.**

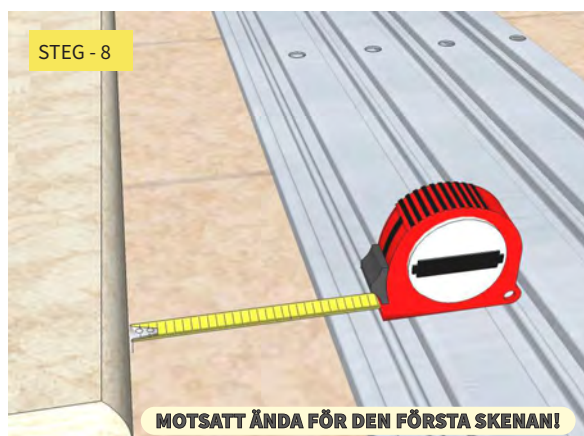

STEG - 8

MOTSATT ÄNDA FÖR DEN FÖRSTA SKENAN!

Säkerställ att skenan inte rör sig i sidled innan borrning. Kontrollera också skenans avstånd från bassängens yttre kant...



... fortsatt att borra och fäst den motsatta ändskenan.



Det är viktigt att avlägsna smuts från skenan. Bäst resultat uppnås genom att först använda en dammsugare och sedan noggrant borsta av skenan.



Glöm inte att avlägsna orenheter och borrhägg från de borrade hålen under skenan med hjälp av en dammsugare.



Om hålen inte rengörs kan det leda till sämre stabilitet i kopplingen!

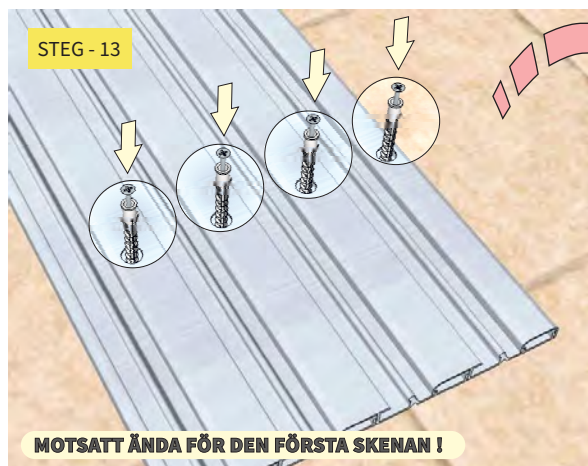

Sätt in förankringspluggen i det rengjorda hålet.

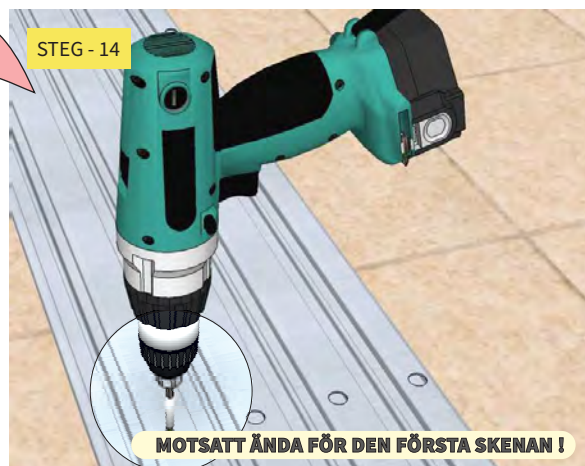

Dra försiktigt åt skruvarna för att pressa ner skenan mot marken!



BORRA UPP RESTEN AV HÅLEN OCH RENGÖR DEM PÅ SAMMA SÄTT SOM BESKRIVET OVAN.

MONTERING AV DEN ANDRA SKENAN

Mät den andra skenan noggrant på samma sätt som den första skenan mättes – montera den andra skenan på bassängens motsatta sida.

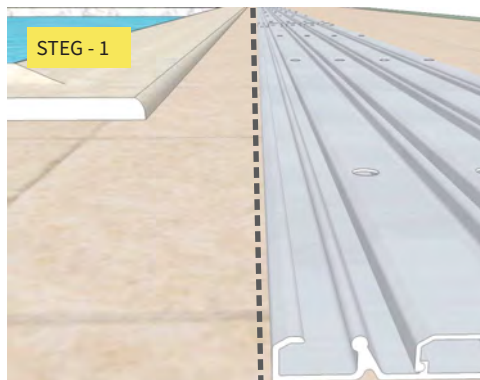

KONTROLLERA VISUELLT ATT SKENAN LIGGER I LINJE INNAN DU BORRAR

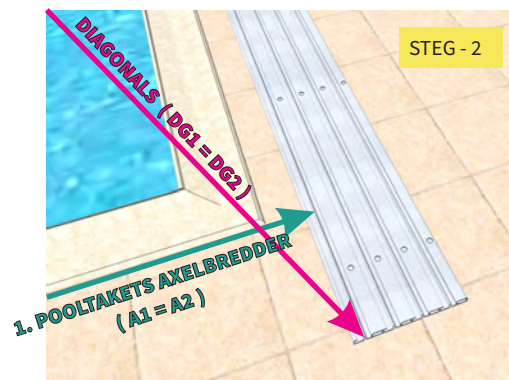

**MÄTNING AV DEN ANDRA SKENAN ENLIGT 1. POOLTAKETS AXELBREDDER
GLÖM INTE ATT KONTROLLERA DIAGONALERNA MELLAN BÅDA SKENOR**

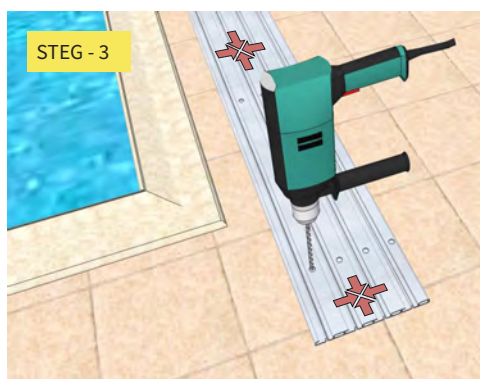

Fortsätt på samma sätt som med den första skenan. ...



Det är viktigt att avlägsna smuts från skenan. Bästa resultat uppnås genom att först använda en dammsugare och sedan noggrant borsta av skenan.



Om hålen inte rengörs kan det leda till sämre stabilitet i kopplingen!



Dra försiktigt åt skruvarna för att pressa ner skenan mot marken!

RENGÖRING AV SKENORNA

STEG - 1

FORTSÄTT MED FÖLJANDE EFTER MONTERING AV SKENORNA TILL UNDERLAGET. ...



ORENHETER PÅ SKENORNA OCH
BETONGDAMM KAN SKADA
SKENORNAS ELOXERING!



STEG - 2



Sätt i platspluggarna i alla hå och tr yck in dem försiktigt med en gummihammare (platspluggarnas färg varierar enligt skenornas färg)

STEG - 3

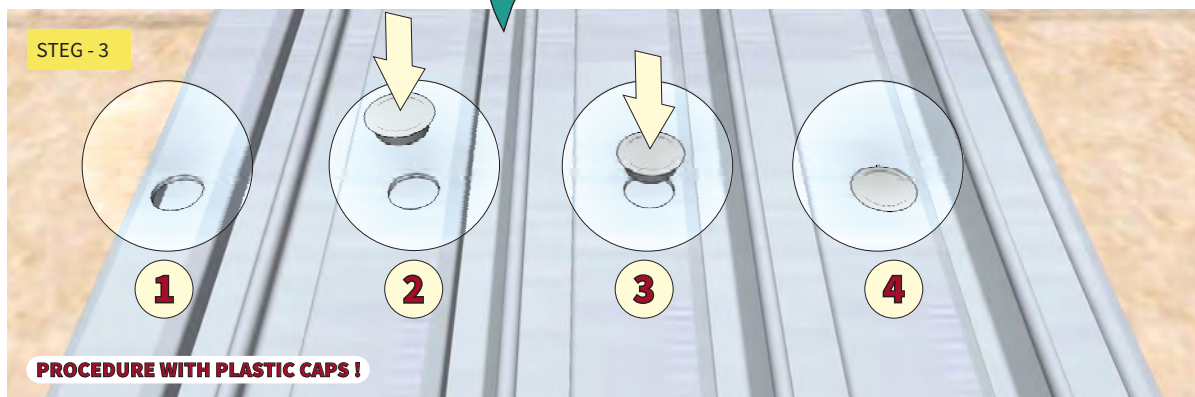

AVSNITT

HANTERING

AV DEN LILLA YTAN

MONTERINGSANVISNINGAR FÖR POOLTAK

HANTERING AV YTOR OCH SEGMENT



IAKTTA FÖRSIKTIGHET VIG HANTERING AV YTORNA OCH SEGMENTEN OCH UNDVIK SKADOR SÅSOM DEFORMERING ELLER REPOR. RESPEKTERA SEGMENTENS OCH YTORNAS VIKT. VÄLJ ALLTID MOTSVARANDE ANTAL PERSONER FÖR HANTERING AV DESSA.

MINSTA / STÖRSTA YTAN

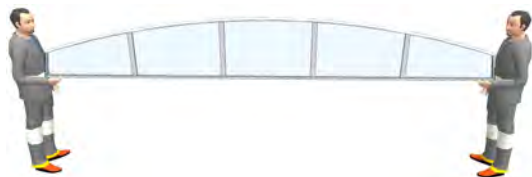

MINSTA / STÖRSTA SEGMENTET

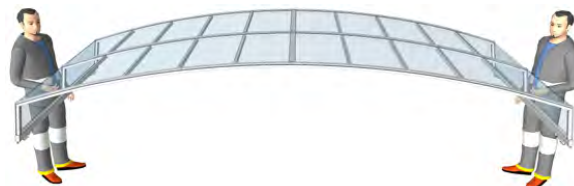

Måste bäras av minst 2 personer och åtkomsten till bassängen måste göras så lätt som möjlig

DET MINSTA YTAN

SLUTMONTERING AV GUMMITÄTNINGEN INNAN FASTSÄTTNING AV YTAN PÅ SEGMENTET

STEG - 1



Placera den lilla ytan med insidan mot ett mjuk underlag för att skydda den från att repas.

STEG - 2



Placera gummitätningen framför ytan nära F-listen.
Det rekommenderas att lägga gummitätningen och F-listen parallellt gentemot varandra.



F - listen

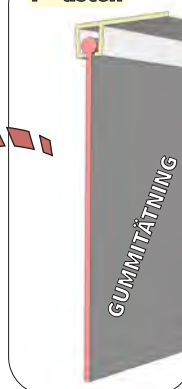

SKÄRVERKTYG
FÖR GUMMITÄTNINGEN

MATTKNIV

SAX



JUSTERING AV GUMMITÄTNINGENS FÖRSTA ÄNDE - DET MINSTA YTAN

STEG - 3



Gör en linje på gummitätningen enligt ytans vinkel med hjälp av ett vattenpass och en märkpenna. Skär sedan gummitätningen enligt denna märkning.

STEG - 3.1

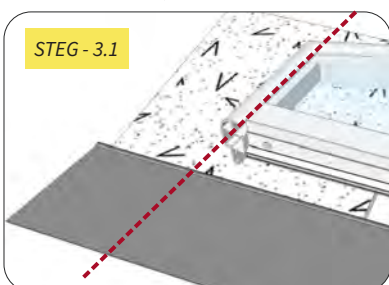

GÖR EN LINJE ENLIGT YTANS VINKEL EFTER YTPROFILENS INRE SIDA

STEG - 3.2

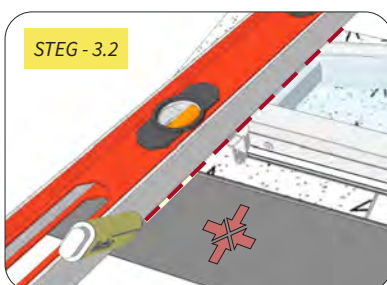

STEG - 3.3

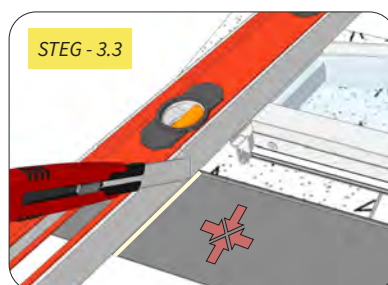

SKÄR ENLIGT MARKERINGEN

FASTSÄTTNING AV GUMMITÄTNINGENS FÖRSTA ÄNDE I F-LISTEN

STEG - 4



Börja montera gummitätningen på den sida där f-listen inte är nitad (den är frigjord) till den lilla ytans tröskel

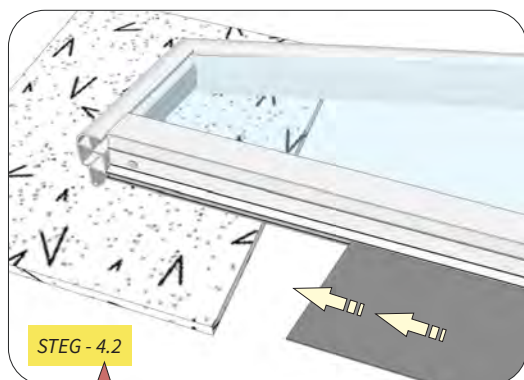

STEG - 4.2



STEG - 4.1

F-LISTENS FRIGJORDA ÄNDA



FÄSTE AV GUMMITÄTNINGENS FÖRSTA ÄNDE

STEG - 5

FÄSTMATERIAL



SKRUV 3,9 x 6,5 mm (2 st för fäste av gummitätningen i F-listen)

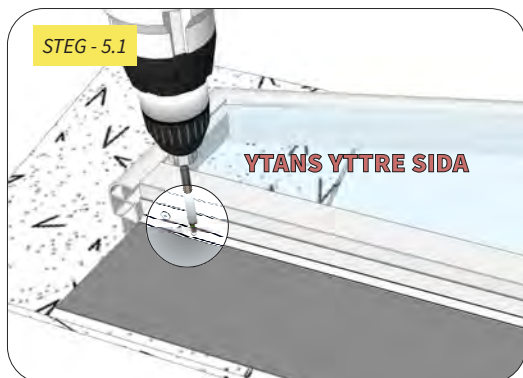

BORRA OCH SKRUVA IGENOM
F-LISTENS FÖRSTA SIDA

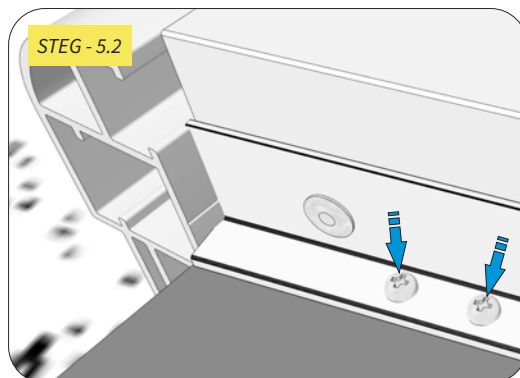

SKRUVAR FÖR FÄSTE
AV GUMMITÄTNINGEN

JUSTERING AV GUMMITÄTNINGENS ANDRA ÄNDE - DET LILLA YTAN

STEG - 6

Håll fast den frigjorda delen av F-listen med den monterade gummitätningen mot den lilla ytans tröskel så att en linje kan göras för märkning av var gummitätningen ska klippas.

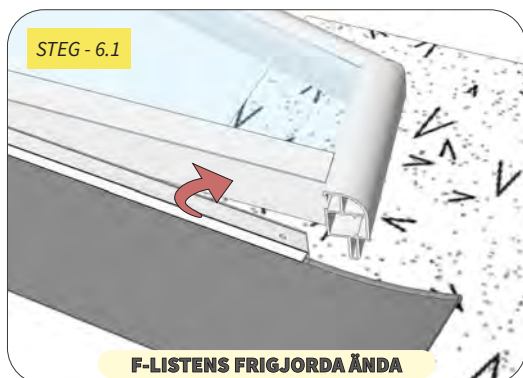

F-LISTENS FRIGJORDA ÄNDA

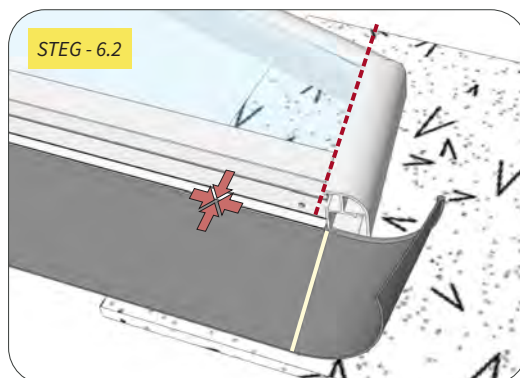

STEG - 7

Gör en linje på gummitätningen enligt ytans vinkel med hjälp av ett vattenpass och en märkpenna. Skär sedan gummitätningen enligt denna märkning. Gör på samma sätt som med gummitätningens första ände.

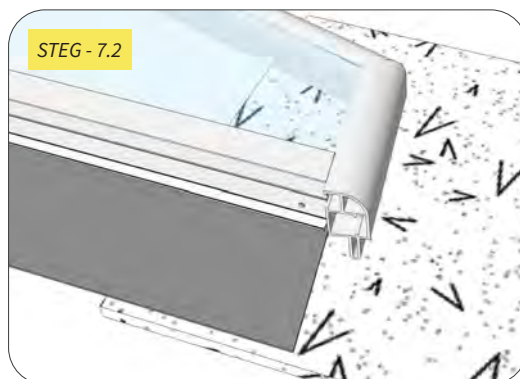
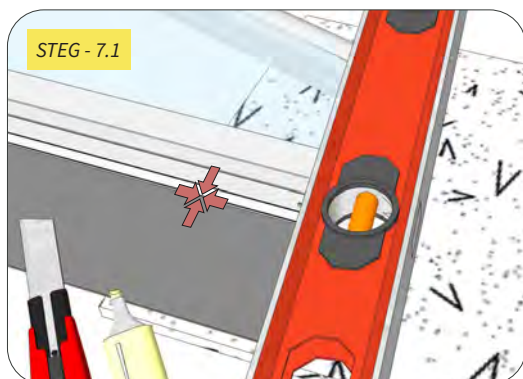

F-LISTEN FRIA ÄNDA - NITA TILLBAKA PÅ YTANS TRÖSKEL

STEG - 8



FÄSTMATERIAL



NIT 4x10 mm A2
(de kvarvarande nitarna för slutlig
fastsättning av f-listen)



SLUTLIG FASTSÄTTNINGEN AV F-LISTEN

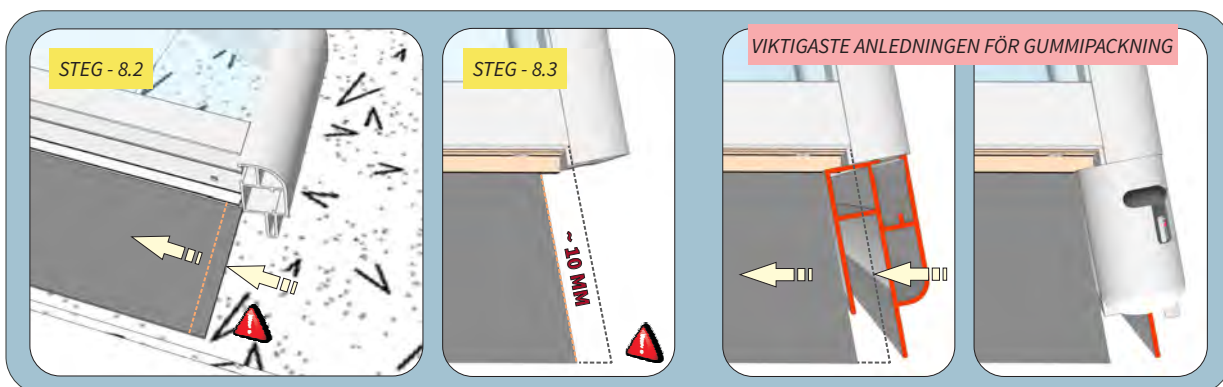

TRYCK IN GUMMITÄTNINGEN 10 MM LÄNGRE IN I F-LISTEN

FÄSTMATERIAL



SKRUV 3,9 x 6,5 mm (2 st för fäste av gummitätningen i F-listen)

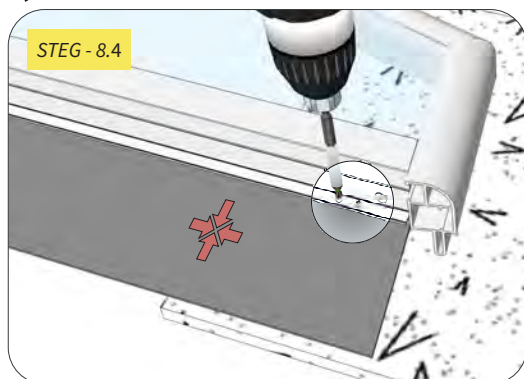

BORRA OCH SKRUVA IGENOM
F-LISTENS FÖRSTA SIDA

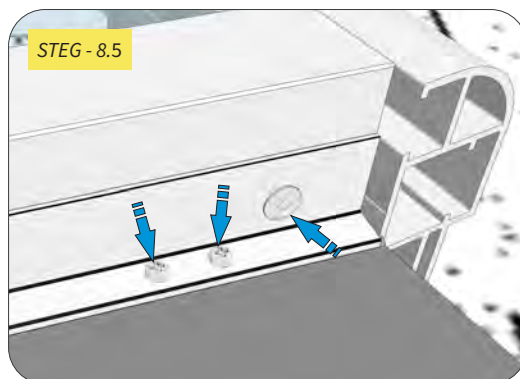

SKRUVAR FÖR FÄSTE
AV GUMMITÄTNINGEN

TILLBAKASÄTTNING AV DEN LILLA YTAN I SEGMENTET

STEG - 1

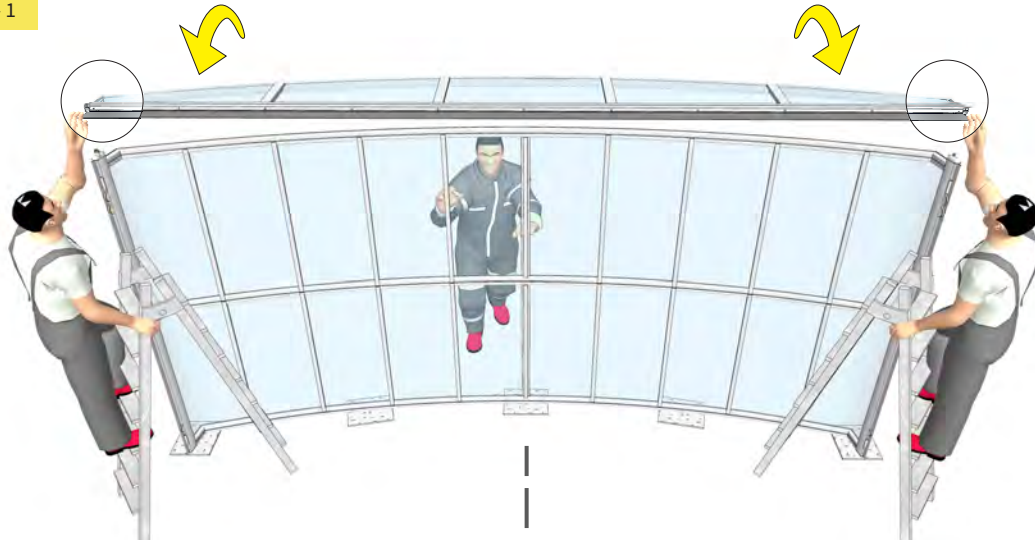

POOLTAKETS HÖGRA SIDA



POOLTAKETS VÄNSTRA SIDA



LITEN YTA - SÄTT IN I SPÅRET PÅ BÄRPROFILEN FÖR DET MINSTA SEGMENTET (STEG - 1.1)
RIKTA IN HÖRNET PÅ DEN LILLA YTAN MED HÖRNET PÅ DET MINSTA SEGMENTET (STEG - 1.2)

STEG - 2

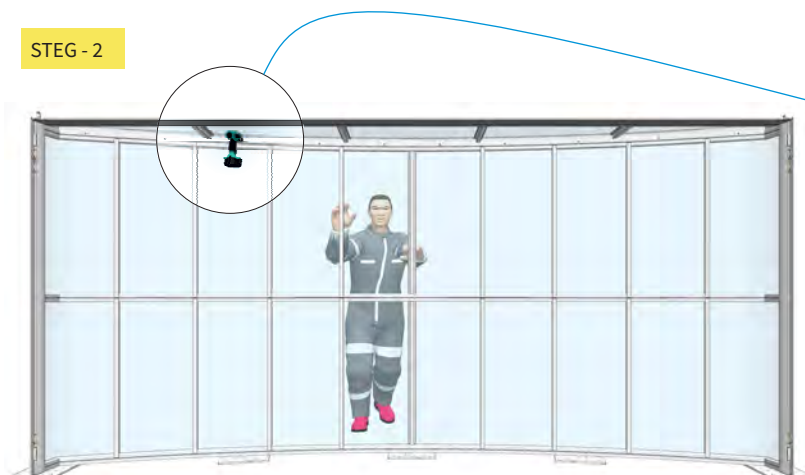

FÄSTMATERIAL



SKRUV 5,5 x 32 mm

SKRUVA FAST DEN LILLA YTAN TILL SEGMENTET I ALLA FÖRBORRADE HÅL I SEGMENTETS BÄRPROFIL

AVSNITT

HANTERING AV STOR YTAN

MONTERINGSANVISNINGAR FÖR POOLTAK

HANTERING AV YTOR OCH SEGMENT



IAKTTA FÖRSIKTIGHET VIG HANTERING AV YTORNA OCH SEGMENTEN OCH UNDVIK SKADOR SÅSOM DEFORMERING ELLER REPOR. RESPEKTERA SEGMENTENS OCH YTORNAS VIKT. VÄLJ ALLTID MOTSVARANDE ANTAL PERSONER FÖR HANTERING AV DESSA.

MINSTA / STÖRSTA YTAN

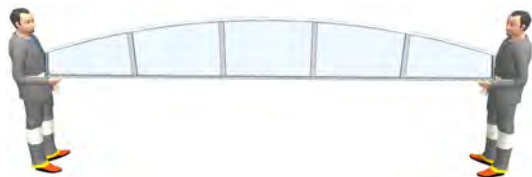

MINSTA / STÖRSTA SEGMENTET

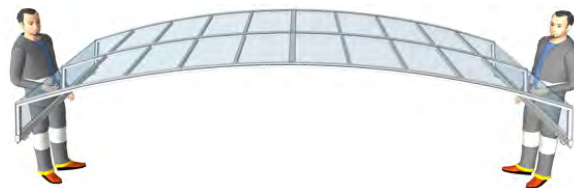

Måste bäras av minst 2 personer och åtkomsten till bassängen måste göras så lätt som möjlig

DET STÖRSTA YTAN

SLUTMONTERING AV GUMMITÄTNINGEN INNAN FASTSÄTTNING AV YTAN PÅ SEGMENTET

STEG - 1



Placera den stora ytan med insidan mot ett mjuk underlag för att skydda den från att repas.

FASTSÄTTNING OCH SÄKRING AV GUMMITÄTNINGEN - STOR YTA

STEG - 2

STEG - 2.1

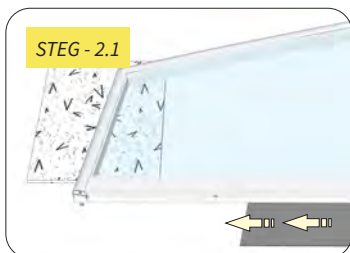

STEG - 2.2

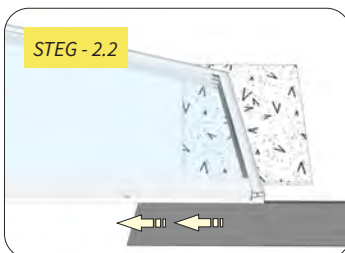

STEG - 2.3



FÄSTMATERIAL



SKRUV 3,9 x 6,5 mm (komplett 4 st eftersom 2 st endast används för fäste av gummitätningen i F-listen)

JUSTERING AV GUMMITÄTNINGARNAS ÄNDAR - DET STÖRSTA YTAN

STEG - 3



Gör en linje på gummitätningen enligt ytans vinkel med hjälp av ett vattenpass och en märkpenna.
Skär sedan gummitätningen enligt denna märkning.
Gör på samma sätt som med gummitätningens första ände.

STEG - 3.1

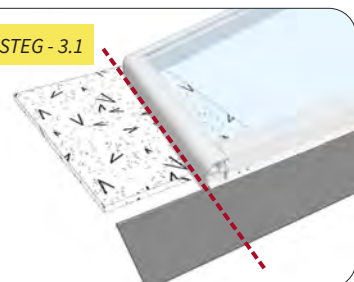

GÖR EN LINJE ENLIGT YTANS VINKEL EFTER YTPROFILENS INRE SIDA

STEG - 3.2

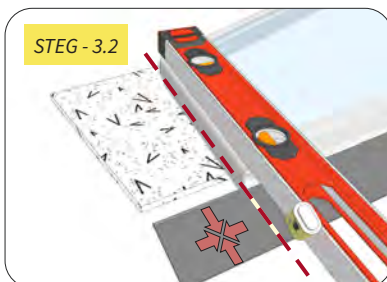

STEG - 3.3



SKÄR ENLIGT MARKERINGEN

TILLBAKASÄTTNING AV DEN STORA YTAN I DET STÖRSTA SEGMENTET

STEG - 4

LITEN YTA - SÄTT IN I SPÅRET PÅ BÄRPROFILEN FÖR DET MINSTA SEGMENTET (STEG - 1.1)
RIKTA IN HÖRNET PÅ DEN LILLA YTAN MED HÖRNET PÅ DET MINSTA SEGMENTET (STEG - 1.2)



STEG - 4.1



STEG - 4.2



STEG - 4.3

FÄSTMATERIAL

SKRUV 5,5 x 32 mm

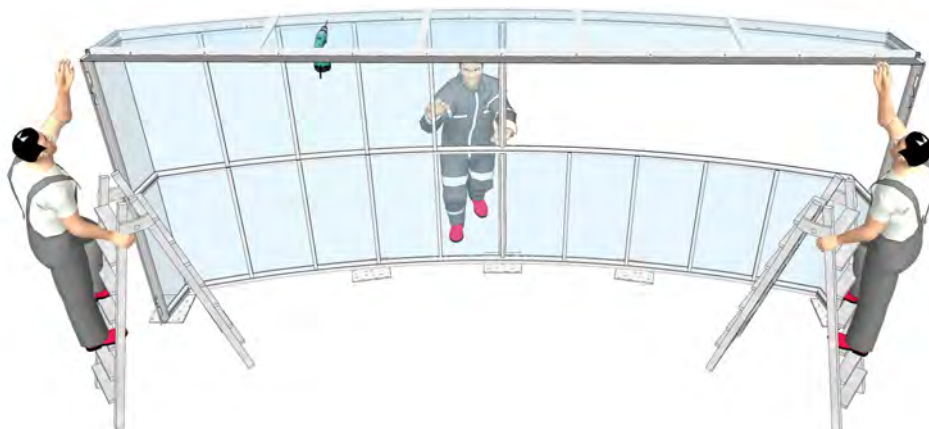

AVSNITT

ELKABEL SIDODÖRR

MONTERINGSANVISNINGAR FÖR POOLTAK

ELKABEL FÖR SOLMOTOR

STEG - A

POOLTAK MED SOLMOTOR

IGNORERA STEGEN 1.1 TILL 1.8 OM POOLTAKET HAR SOLMOTORER.
ANSLUTNING AV SOLMOTORER BESKRIVS I EN SEPARAT BRUKSANVISNING..

STEG - B

POOLTAKUTAN SOLMOTOR

DESSA STEG BESKRIVER INSTALLATIONEN AV ELKABELN SOM ÄR FÖRBEREDD I FABRIKEN FÖR
SENARE ANSLUTNING AV SOLMOTORER.

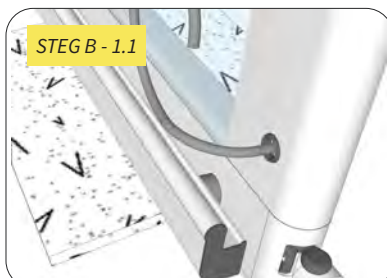

STEG B - 1.1

UTSTICKANDE KABEL FÖRBEREDD
I FABRIKEN

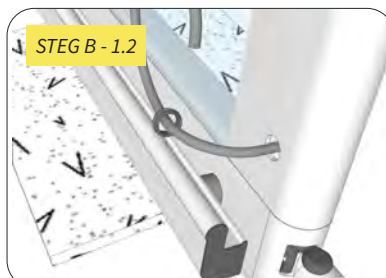

STEG B - 1.2

TA UT GUMMRINGEN FRÅN HÅLET
OCH TA AV DEN FRÅN KABELN

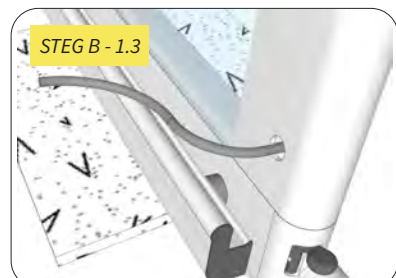

STEG B - 1.3

KAPA DEN UTSTICKANDE KABELN
TILL 150 MM



STEG B - 1.4

SKJUT IN KABELN I DEN BÄRANDE PROFILEN SÅATT DEN ENDAST STICKER UT 15 MM
SÅTT IN PLATSPLUGGENS INRE DEL PÅ DENNA KORTA UTSTICKANDE KABEL ENLIGT STEG B - 1.7-1.8



STEG B - 1.5

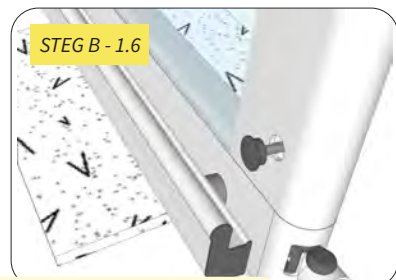

STEG B - 1.6

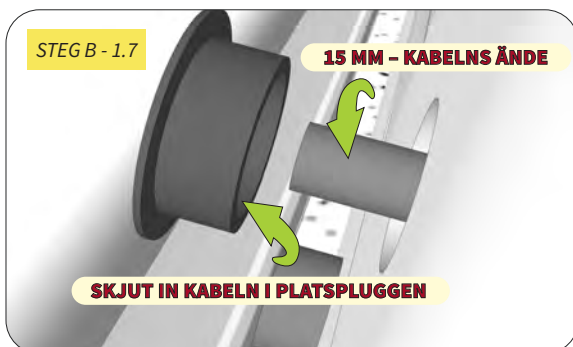

STEG B - 1.7

15 MM - KABELNS ÄNDE

SKJUT IN KABELN I PLATSPLUGGEN



STEG B - 1.8

SKJUT SEDAN IN HELA ANSLUTNINGEN
(PLASTPLUGGEN + KABELÄNDEN)
I HÅLET I DEN BÄRANDE PROFILEN

* Förutsättning = platspluggen ska greppa om kabeländan så att framtida anslutning av elmotorer
kan göras genom att dra ut pluggen tillsammans med kabeln.

SIDODÖRR - VIKTA STEG FÖR TILLBAKASÄTTNING PÅ SKENAN

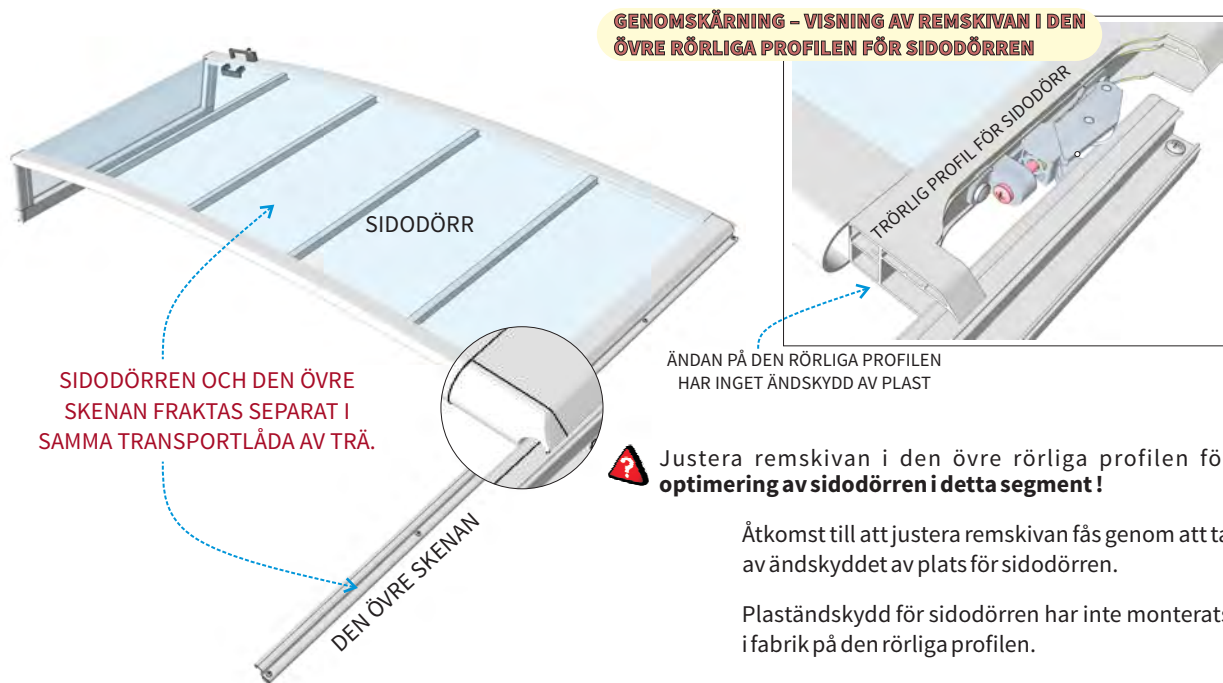

MONTERING AV ÖVRE SKENA FÖR SIDODÖRREN

STEG - 1 SKRUVA TILLBAKA DEN ÖVRE SKENAN I DE FÖRBORRADE HÅLEN I MITTENPROFILEN - H

FÄSTMATERIAL



SKRUV
6,3 x 25 mm

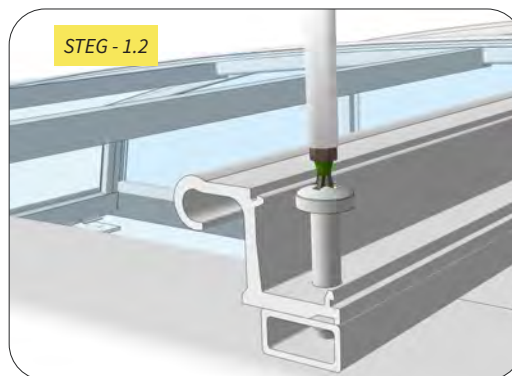
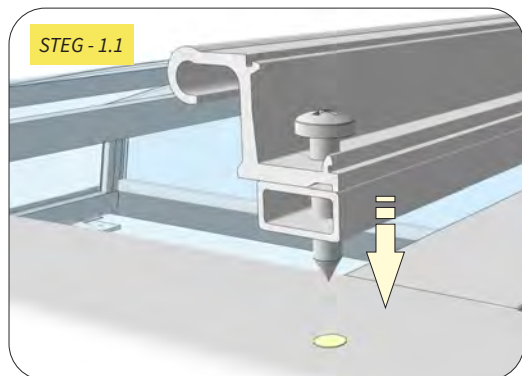
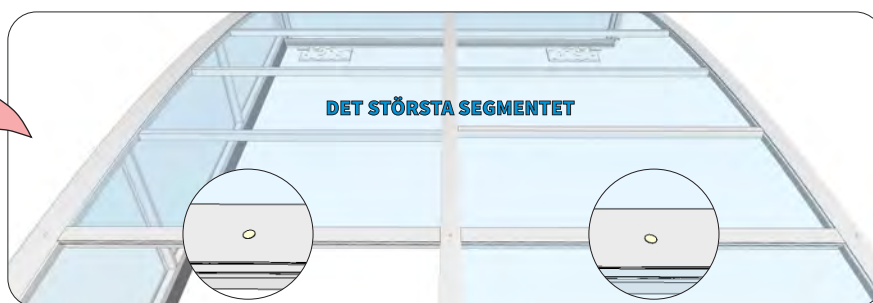

SIDODÖRR - PLACERING MELLAN SKENORNA



SIDODÖRREN MÅSTE SKYDDAS FRÅN SKADOR FRÅN SEGMENTEN VID PLACERING MELLAN SKENORNA !

STEG - 1

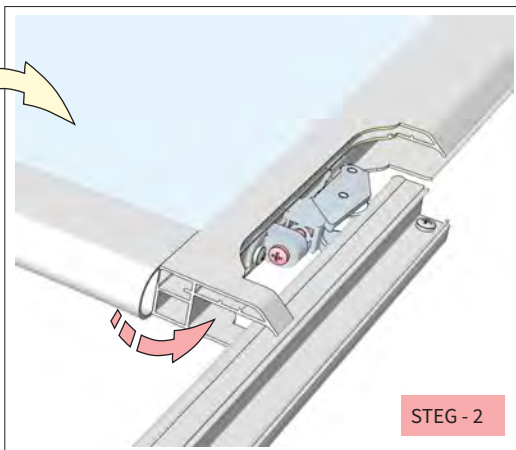
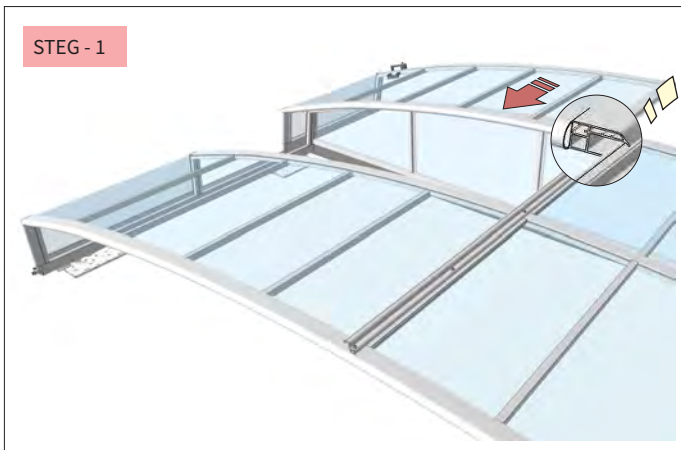

STEG - 2

Montera sidodörrens första remskiva på den övre skenan och justera avståndet mellan denna remskiva och den övre skenan!



STJÄRNSKRUVMEJSEL

REMSKIVA FÖR SIDODÖRR

Montera sidodörrens andra remskiva på den övre skenan och justera avståndet mellan denna remskiva och den övre skenan!

STEG - 3



SKJUT IN SIDODÖRREN MED STÖRSTA FÖRSIKTIGHET NÅR DET INRE HANDTAGET RÖR SIG ÖVER SEGMENTETS YTTRE BÄRANDE PROFIL

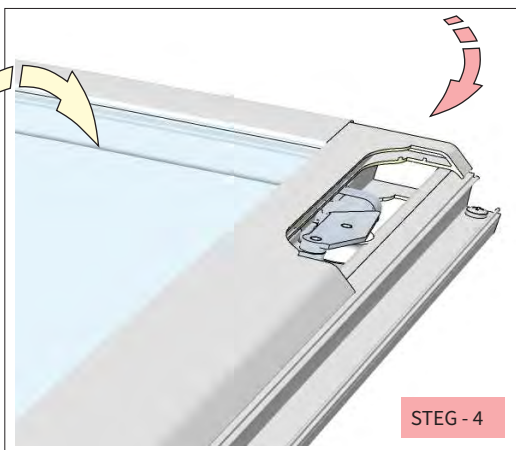

STEG - 4



Om det inre handtaget utgör ett hinder för att korsa den yttre bärande profilen måste det inre handtaget skruvas av från dörren.

Efter fullständig insättning av sidodörren mellan skenorna skruvas detta handtag tillbaka igen. Påskruvningen av handtaget görs som vid borttagningen av handtaget men på motsatt sätt.



SIDODÖRR – DÖRRSTOPP FÖR MAXIMAL STÄNGNING AV DÖRREN

STEG - 1

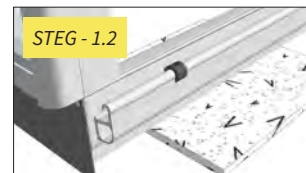
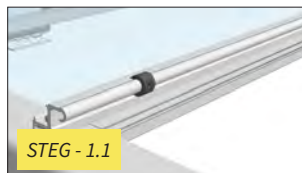
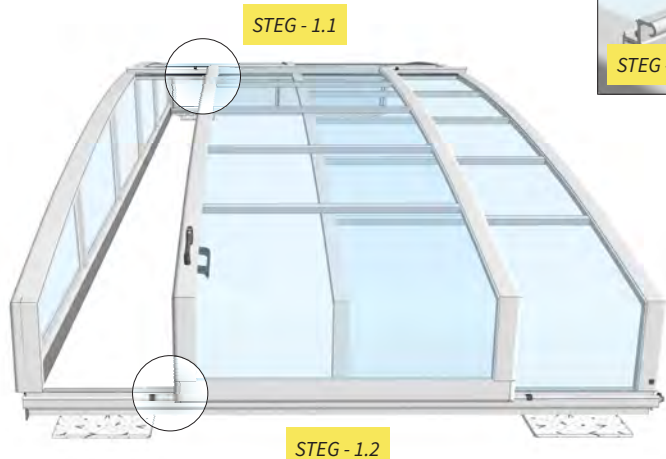

FÄSTMATERIAL



NIT 4x10 mm A2
(2 st för slutlig montering)

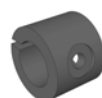

DÖRRSTOPP FÖR SIDODÖRREN
(2 st som stoppar dörren på båda skenor = maximal stängning av dörren)

STEG - 1.3

Bestäm placeringen av dörrstoppet enligt maximal stängning av sidodörren!

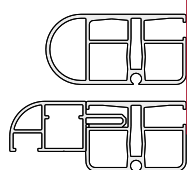
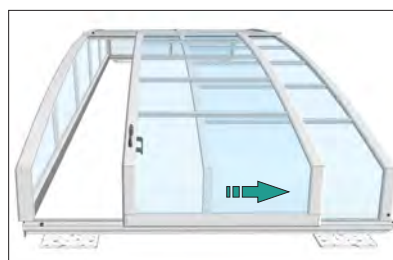
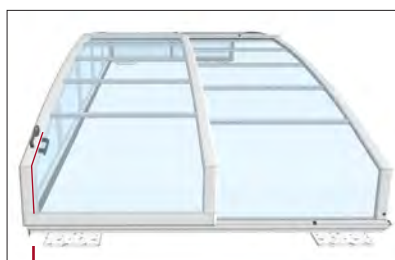
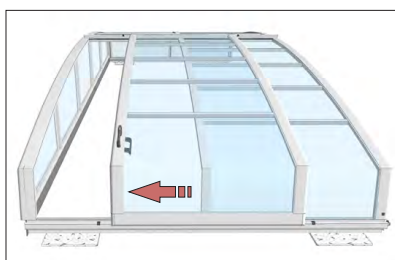

Rikta in sidodörrens inre kant med den bärande profilens inre kant.

Remskivan stannar vid dörrstoppet som sedan nitas fast på sidodörr ens skena.



STEG - 1.4

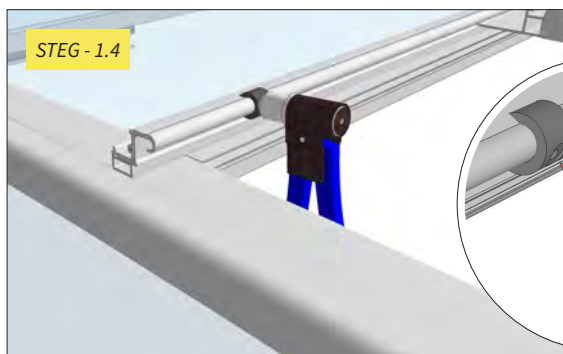

STEG - 1.5

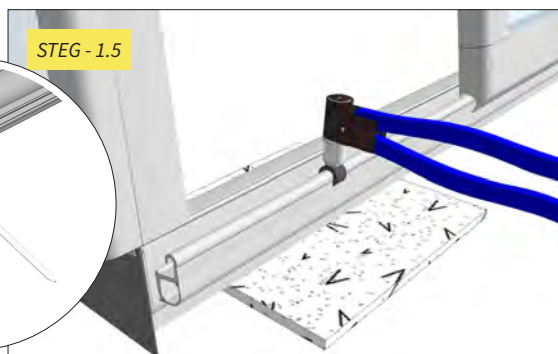

HÅLL FAST DÖRRSTOPPET I DEN FASTSTÄLLDA POSITIONEN OCH BORRA ETT HÅL I SKENAN GENOM HÅLET I DÖRRSTOPPET. NITA SEDAN FAST DÖRRSTOPPET I DEN ÖVRE SKENAN.

SIDODÖRR - DÖRRSTOPP FÖR MAXIMAL ÖPPNING AV DÖRREN

STEG - 1

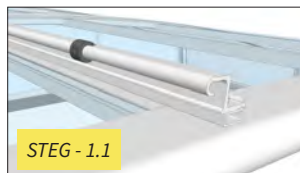
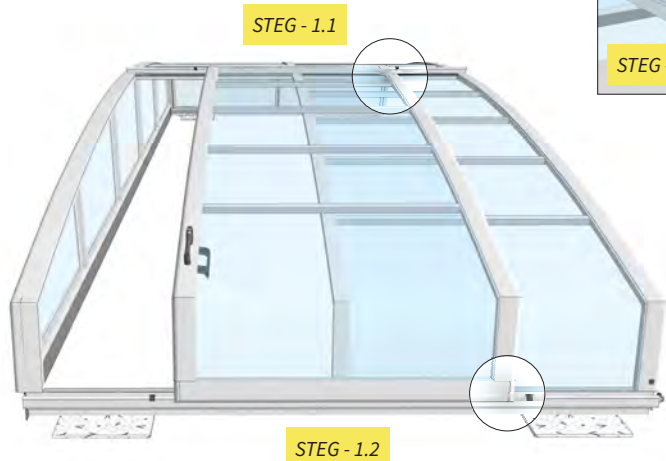

FÄSTMATERIAL



NIT 4x10 mm A2
(2 st för slutlig montering)



DÖRRSTOPP FÖR SIDODÖRREN
(2 st som stoppar dörren på
båda skenor = maximal öppning av dörren)

STEG - 1.3

Bestäm placeringen av dörrstoppet enligt maximal öppning av sidodörren!

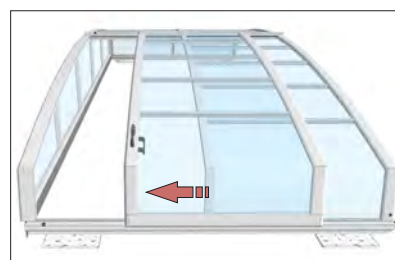
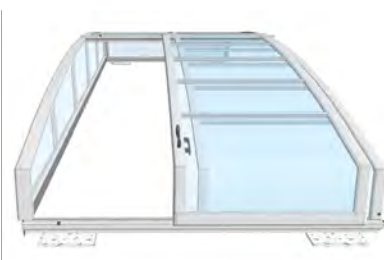
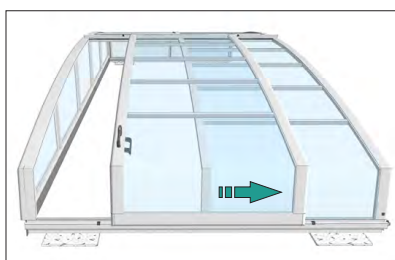

Rikta in sidodörrens inre kant med den bärande profilens inre kant.

Remskivan stannar vid dörrstoppet som sedan nitas fast på sidodörr ens skena.



STEG - 1.4

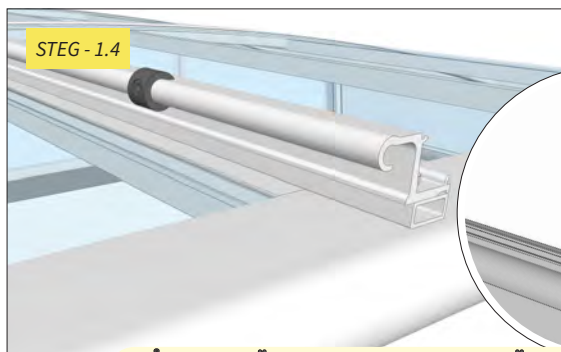

STEG - 1.5

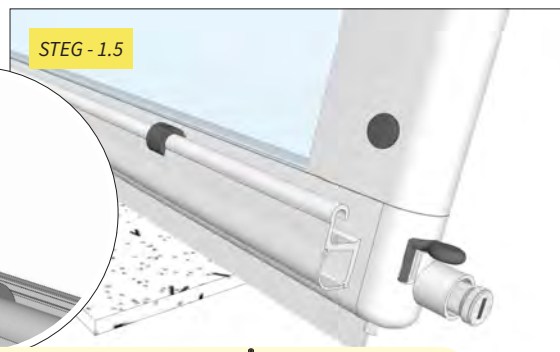

HÅLL FAST DÖRRSTOPPET I DEN FASTSTÄLLDA POSITIONEN OCH BORRA ETT HÅL I SKENAN GENOM HÅLET I DÖRRSTOPPET. NITA SEDAN FAST DÖRRSTOPPET I DEN NEDRE SKENAN.

SIDODÖRR – VIKTA STEG FÖR MONTERING AV SKYDD

Now this

täcklist för sidodörrens övre skena (1),
ändpluggar för sidodörrens övre skena (2),
ändpluggar för sidodörrens övre rörliga profil (3),

Sätt inte tillbaka ändpluggarna eftersom det är nödvändigt att kontrollera justeringen av remskivan i den övre skenan efter att detta segment har monterats i pooltakets skena!

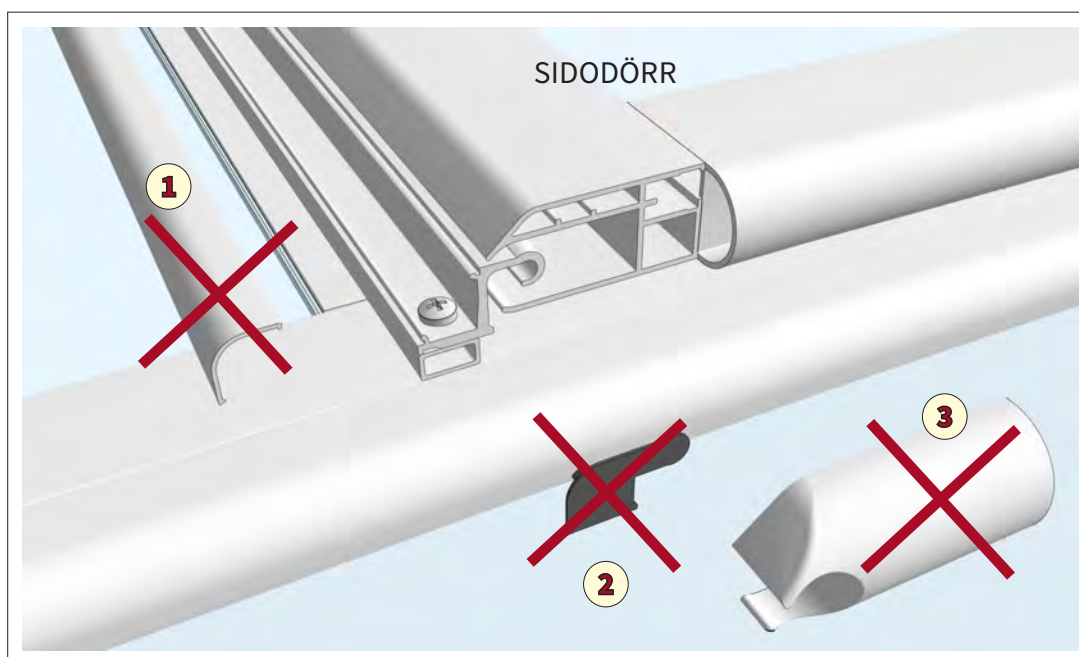

SÄTT INTE TILLBAKA ÄNDSKYDDEN OH SKYDDSLISTERNA INNAN DETTA SEGMENT HAR MONTERATS PÅ POOLTAKETS SKENA! REMSKIVORNAS JUSTERING PÅ SIDODÖRRENS ÖVRE SKENA MÅSTE NÄMLIGEN KONTROLLERAS IGEN!

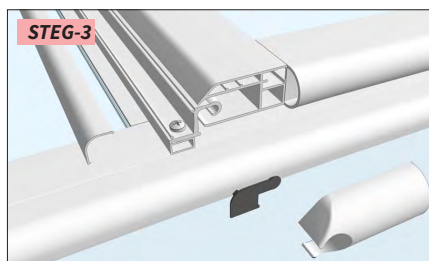
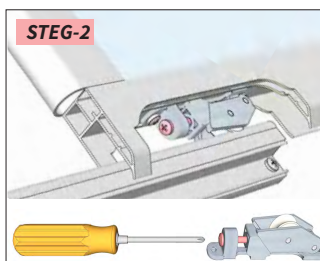
**BILDTEXT FÖR ENSKILDA KOMMANDE STEG:**

STEG 1 – DET STÖRSTA SEGMENTET MED SIDODÖRREN MONTERAS PÅ POOLTAKETS SKENA

STEG 2 – SLUTLIG JUSTERING AV REMSKIVORNA FÖR SIDODÖRRARNA PÅ DEN ÖVRE SKENAN

STEG 3 – SÄTT TILLBAKA ALLA ÄNDSKYDD OH TÄCKLISTER PÅ PROFILERNA

STEG 4 – SIDODÖRRENS LÅS – BORRA ETT HÅL I DEN BÄRANDE PROFILEN FÖR LÅSHANDTAGETS STIFT

AVSNITT

MONTERING
AV ALLA SEGMENT

MONTERINGSANVISNINGAR FÖR POOLTAK

HANTERING AV DE ÖVRIGA SEGMENTEN



IAKTTA FÖRSIKTIGHET VIG HANTERING AV YTORNA OCH SEGMENTEN OCH UNDVIK SKADOR SÅSOM DEFORMERING ELLER REPOR. RESPEKTERA SEGMENTENS OCH YTORNAS VIKT. VÄLJ ALLTID MOTSVARANDE ANTAL PERSONER FÖR HANTERING AV DESSA.



MONTERING AV ALLA SEGMENT PÅ SKENORNA

STEG - 1

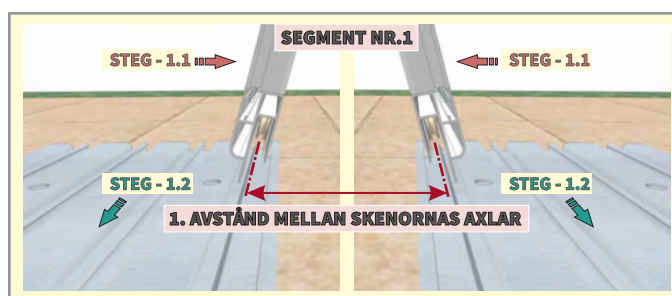

STEG 1.1

Tryck ner de rörliga profilerna för att uppnå motsvarande bredd för det givna elementet.

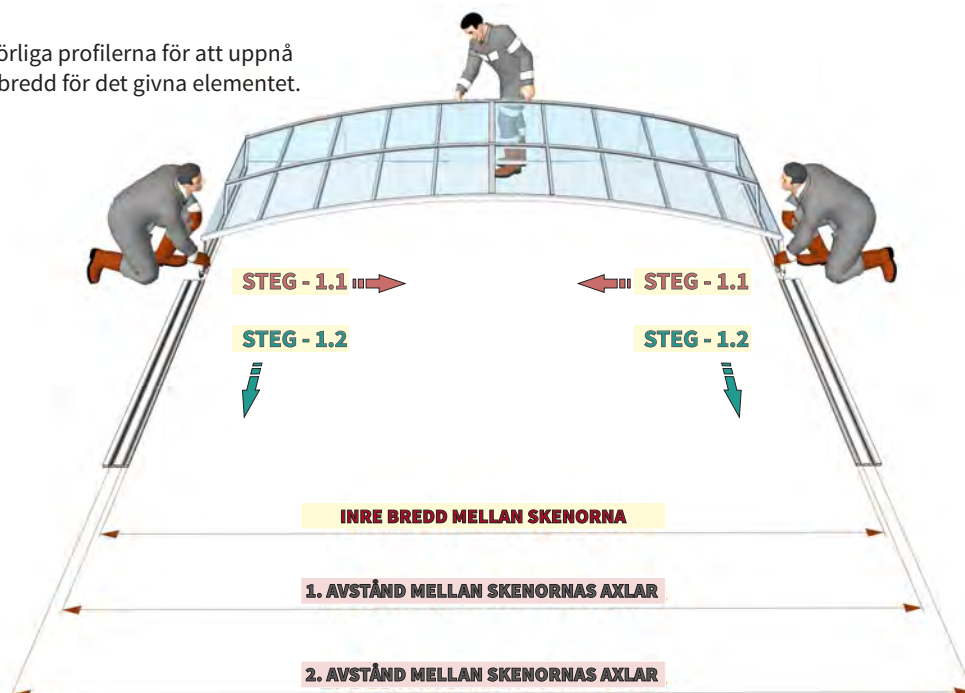

STEG 1.2

Next:

Vidare: Segmenten är nämligen flexibla och därför mått e den ena sidans segment/rörliga profil monterats på avsedd skena samtidigt som den andra rörliga profilen trycks mot profilen på motsatt sida och lyfts upp över skenan. Om hjulen i den rörliga profilen befinner sig inom räckhåll för avsedd skena kan segmentet placeras och monteras på skenan.

MONTERING AV SEGMENTEN PÅ SKENORNA

STEG - 2



IAKTTA TILLRÄCKLIGT AVSTÅND MELLAN SPÄRRPLÅTARNA OCH UNDERLAGET VID MONTERING AV SEGMENTEN PÅ POOLTAKETS SKENOR (RISK FÖR DEFORMERING AV SPÄRRPLÅTARNA OCH SKADOR PÅ UNDERLAGET)

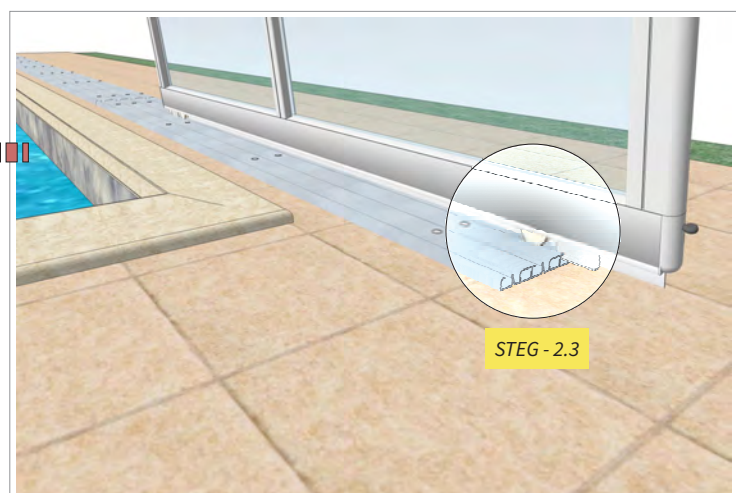
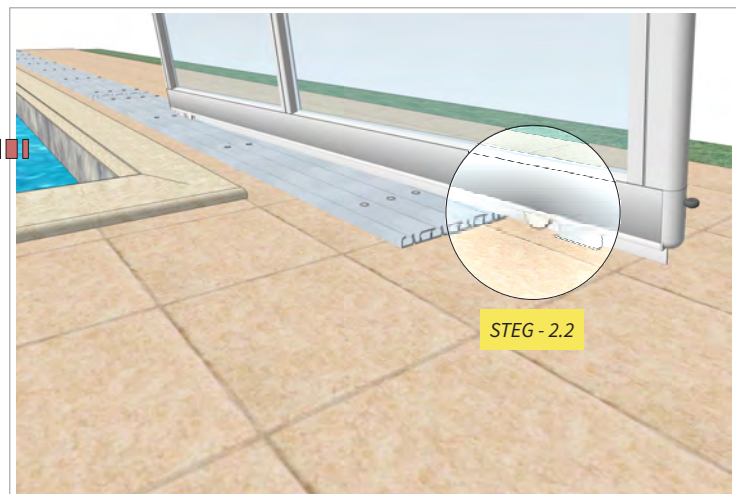
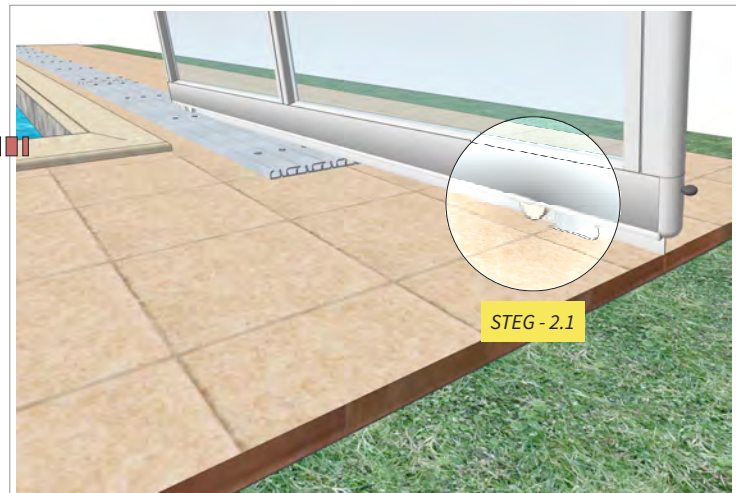
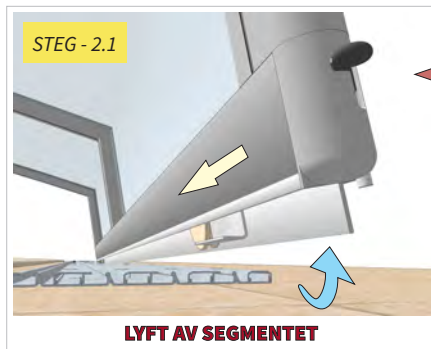

MONTERING AV SEGMENTEN PÅ SKENORNA

STEG - 3

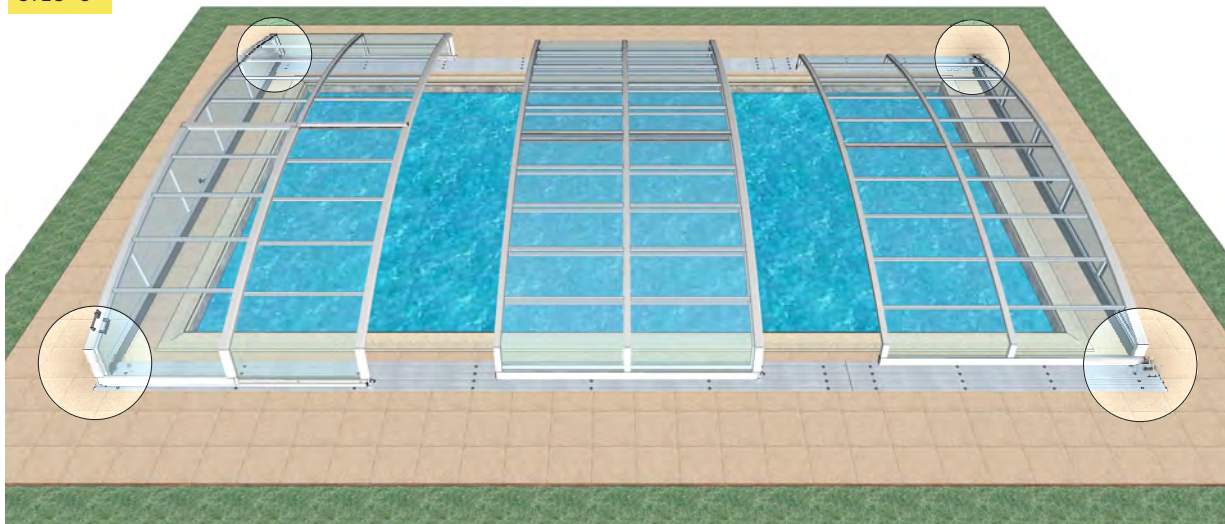

SEGMENTEN KAN ÅKA UR SPÅREN EFTERSOM INGA STOPP ÄR INSTALLERADE ÄNNU!

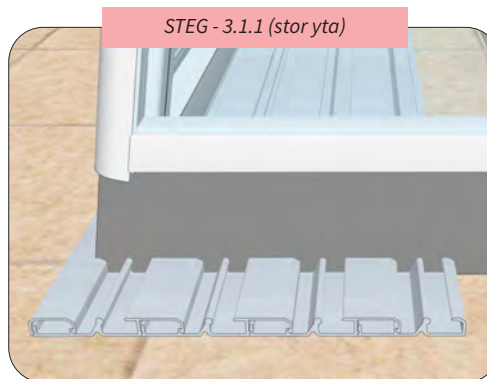
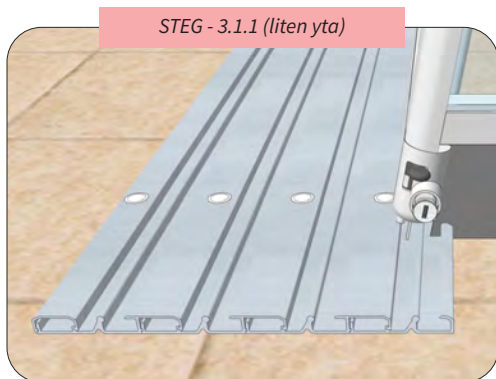
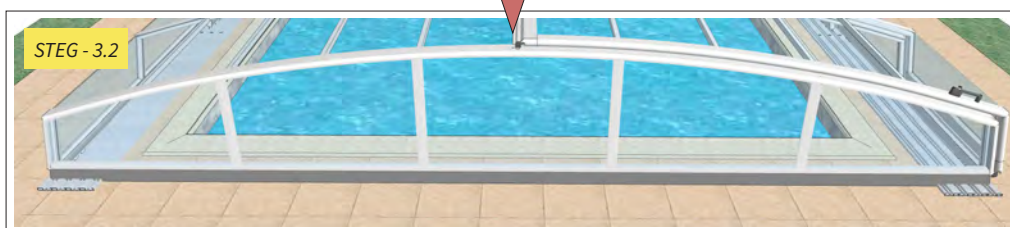
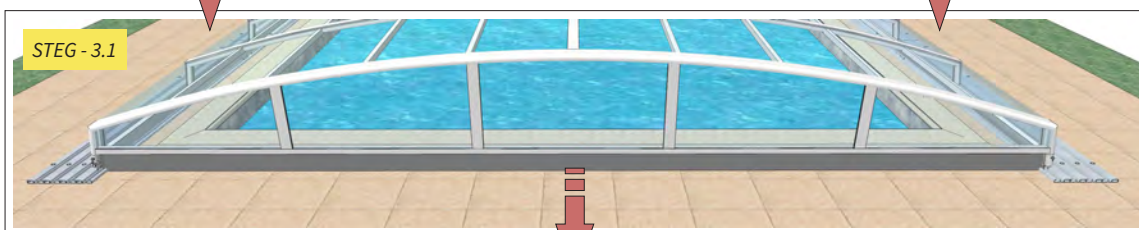

SKENORNA HAR INGA STOPP ELLER SLUTSTOPP SOM FÖRHINDRAR SEGMENTEN FRÅN ATT ÅKA UT!

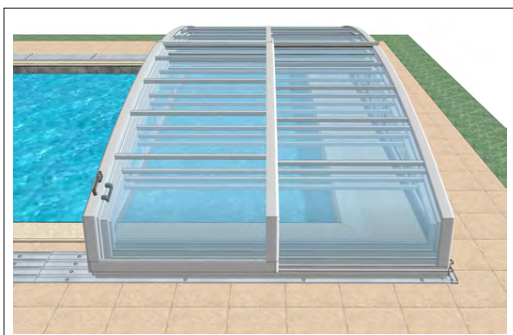
SIDODÖRR - KONTROLLERA JUSTERINGEN FÖR REMSKIVAN I DEN ÖVRE RÖRLIGA PROFILEN**STEG - 1****STEG - 1.1**

Kontrollera justeringen av remskivorna igen i sidodörrens övre rörliga profil efter att det största segmentet har monterats på pooltakets skena.

Justeringen av remskivan görs på samma sätt som vid den föregående monteringen av sidodörren mellan spåren.



REMSKIVA FÖR SIDODÖRR

STJÄRNSKRUVMEJSEL

STEG - 1.2

Om justeringen av remskivan för den övre skenan är otillräcklig kan den övre skenan förflyttas efter behov genom att lossa skruvarna.

Dra sedan åt den övre skenan och upprepa justeringen av remskivan..

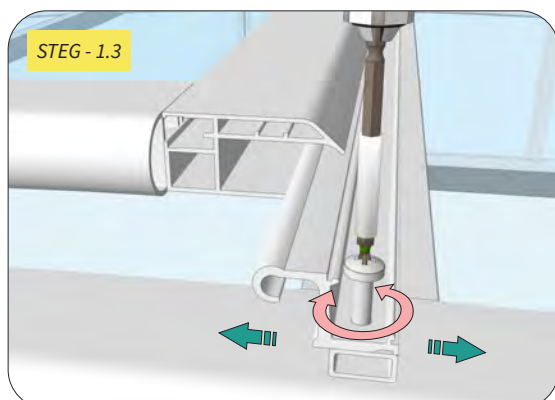
**STEG - 1.3****STEG - 1.4**

REMSKIVA FÖR SIDODÖRR

STJÄRNSKRUVMEJSEL

LOSSA FÖRST DEN ÖVRE SKENAN, FLYTTA SKENAN TILL OPTIMALT AVSTÅND FRÅN REMSKIVAN - HÅLL SEDAN FAST SKENAN I DENNA POSITION OCH DRA ÅT DEN.

EFTER ATT SKENAN HAR DRAGITS ÅT MÅSTE JUSTERINGEN AV REMSKIVAN UPPREPAS

STEG - 1.5

När inställningen av sidodörren är korrekt kan ändskydden monteras tillbaka på profilen!

täcklist för sidodörrens övre skena (1),
ändpluggar för sidodörrens övre skena (2),
ändpluggar för sidodörrens övre rörliga profil (3),
ändpluggar för sidodörrens nedre skena.

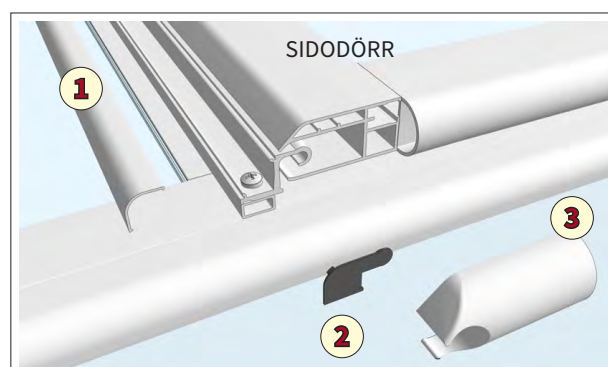

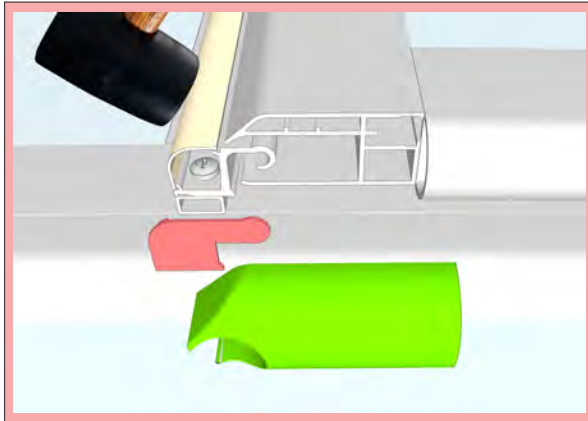
SIDODÖRR – SLUTSTEG FÖR ALLA SKYDD**STEG - 1**

**SAMTLIGA SKYDD PLACERAS OCH FÄSTES
PÅ PROFILEN MED GUMMIHAMMAREN**

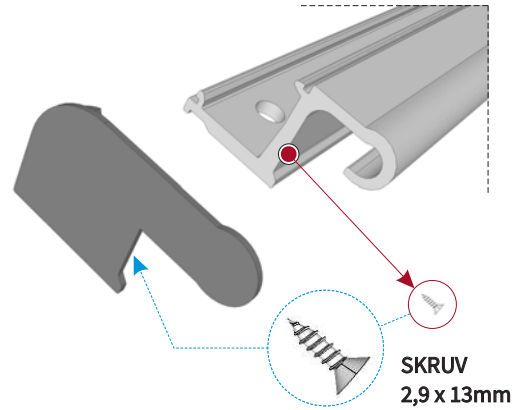

**ENDAST ÄNDSKYDDEN FÖR SIDODÖRRENS
SKENOR MÅSTE FÄSTAS MED
SKRUV SOM BESKRIVET PÅ BILDEN**

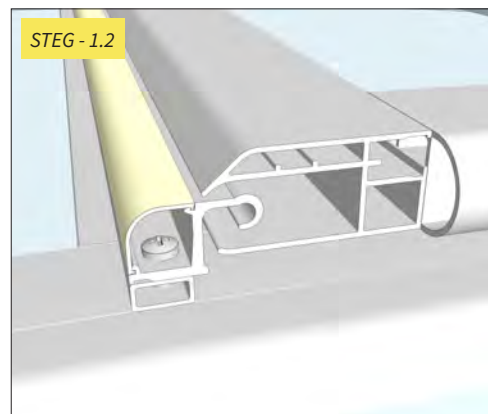
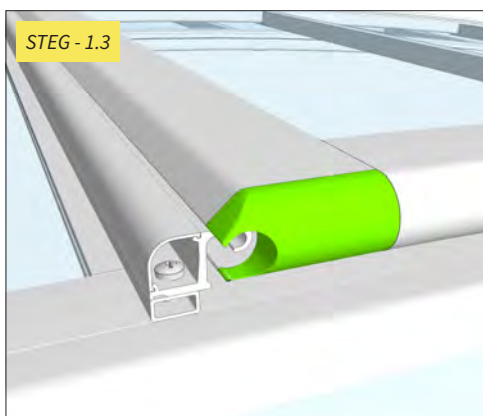
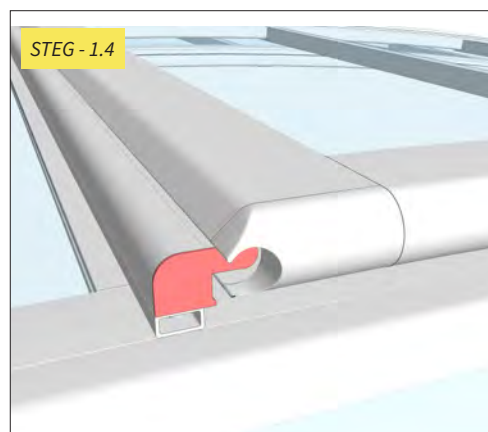
**STEG - 1.1****STEG - 1.2****STEG - 1.3****STEG - 1.4**

ÄNDSKYDDET MÅSTE FÄSTAS MED SKRUVAR

AVSNITT

SLUTFÖRANDE AV SKENORNA

MONTERINGSANVISNINGAR FÖR POOLTAK

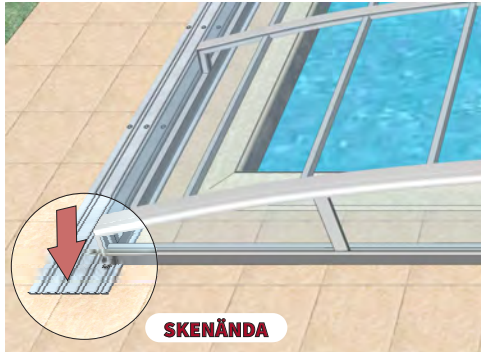
SLUTFÖRANDE AV SKENORNA**BACKSTOPP AV PLAST****ÄNDKOMPONENTER FÖR SKENORNA****FÄSTMATERIAL****NIT 4x10 mm A2**

- 1 st BACKSKYDD AV PLAST = (2 för montering till de enskilda skenorna för varje segment)
- 1 st ÄNDSKENA = (antal nitar enligt antalet segment + alltid en nit extra)

**FORTSÄTT MED FÖLJANDE EFTER MONTERING AV SEGMENTEN:**

- MONTERING AV BACKSTOPPEN FÖR STÖTDÄMPNING AV DE RÖRLIGA PROFILERNA OCH FÖR ATT HUNDRAATT SEGMENTEN ÅKER UT FRÅN SKENORNA.
- FIXING ENDINGS PARTS AVOID MOVING THE SEGMENTS OFF THE RAILS.

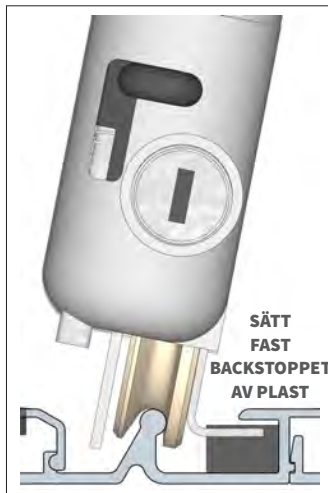
BACKSTOPP AV PLAST

TRYCK FAST STOPPEN PÅ SKENANS SIDA ENLIGT BILDEN OCH NITA FAST DEN TILL SKENAN. BACKSTOPPEN MÅSTE PLACERAS SÅ ATT DE RÖRLIGA SEGMENTEN INTE KÖR IN I SKENANS ÄNDE!

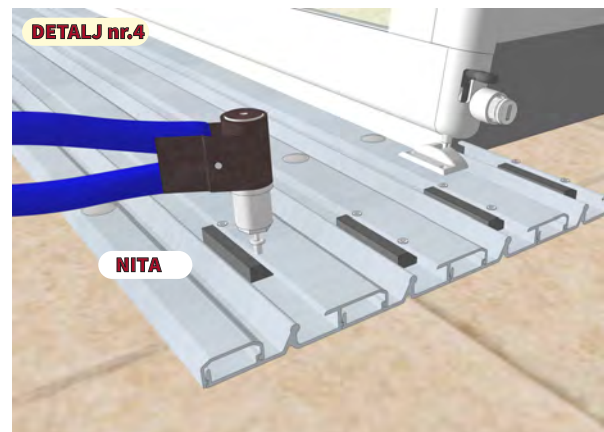
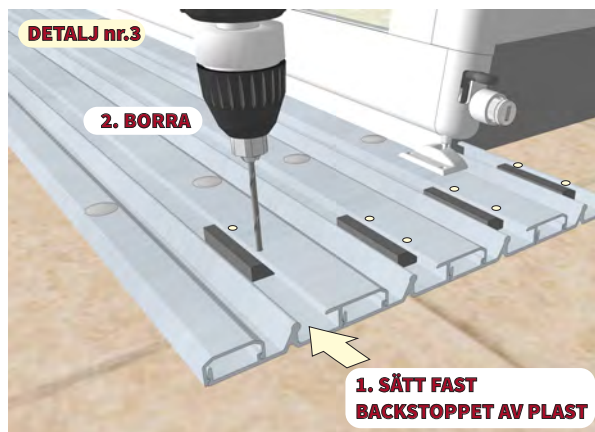
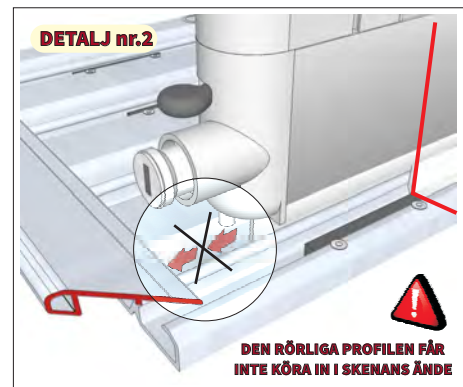

ÄNDKOMPONENTER FÖR SKENORNA

MONTERA BACKSTOPPET AV PLAST I SKENANS ÄNDE

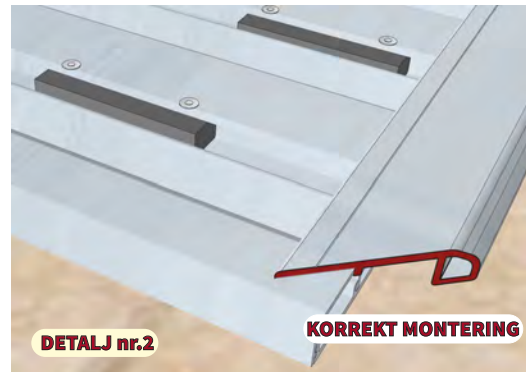
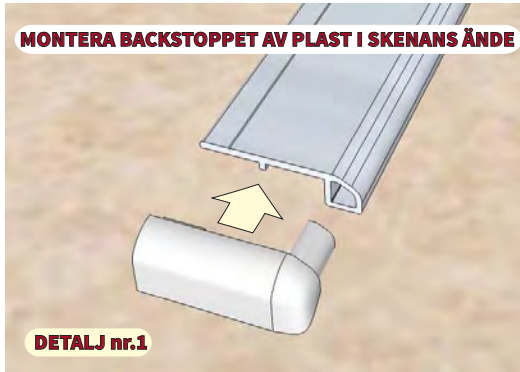

FÄSTMATERIAL



NIT 4x10 mm A2

(1 st ÄNDSKENA = (antal nitar enligt antalet segment + alltid en nit extra)

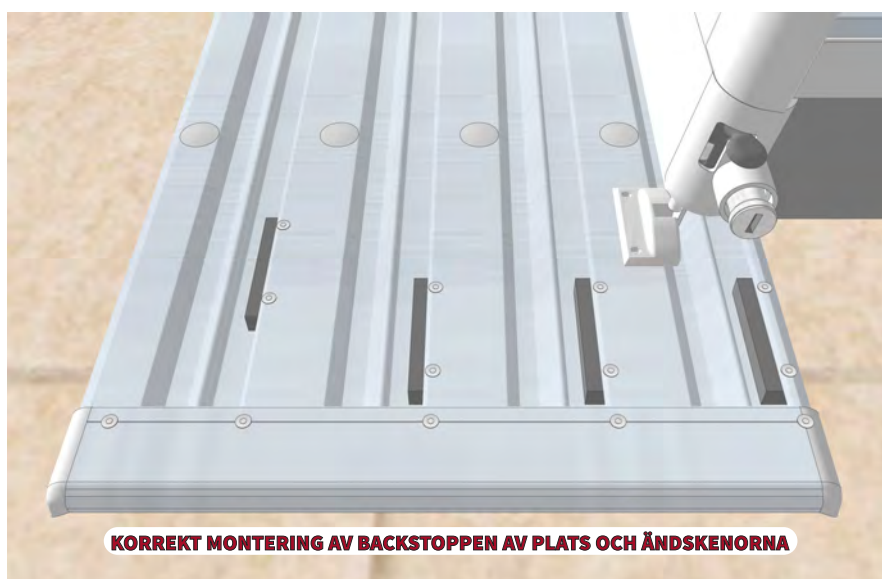
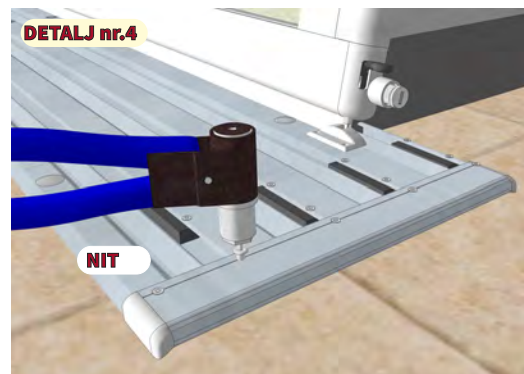

ANTALET PLASTSTOPP KAN SKILJA SIG I VARJE LEVERANS !

VIKTIGT FÖR MONTERING AV PLASTSTOPPEN – ANVÄND FÖR PLATSER SOM DÄMPAR STÖTAR FRÅN DE RÖRLIGA SEGMENTEN

AVSNITT

SEGMENTSPÄRRAR

MONTERINGSANVISNINGAR FÖR POOLTAK

SEGMENTSPÄRRAR

SEGMENTSPÄRRARNA SÄKRAR POOLTAKET FRÅN VÄDERPÅVERKAN.

POOLTAKET ÄR STÄNGT, SEGMENTEN ÄR UTDRAGNA MED EFTERFÖLJANDE ÖVERLAPPNING AV SEGMENTEN

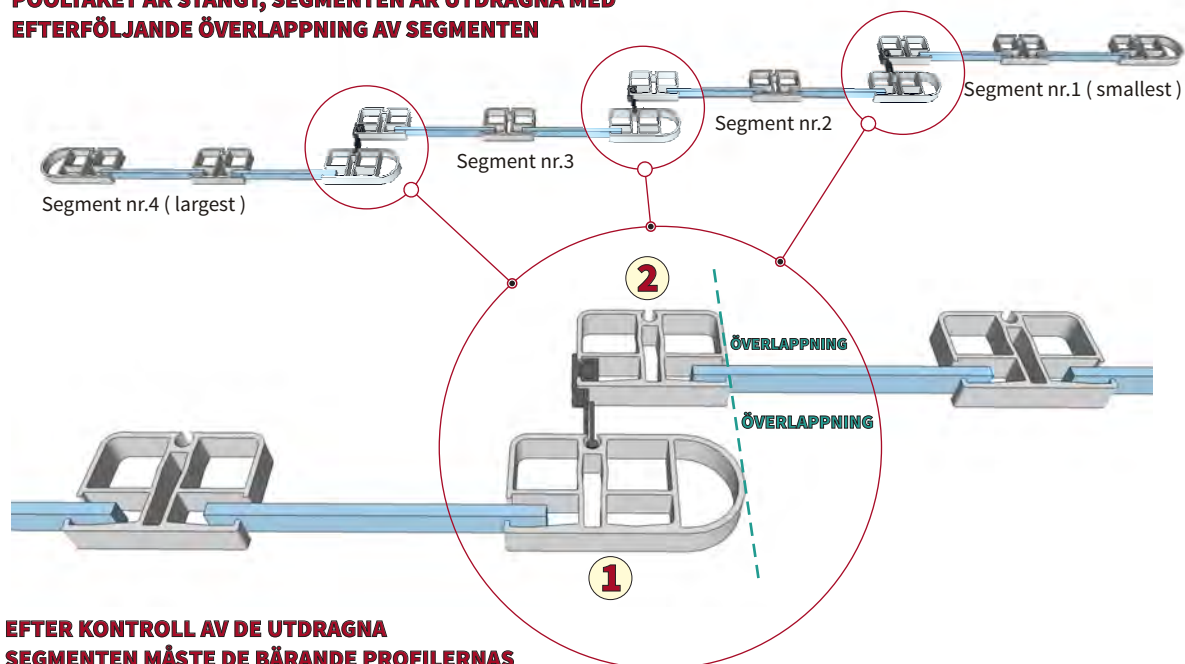

EFTER KONTROLL AV DE UTDRAGNA SEGMENTEN MÅSTE DE BÄRANDE PROFILERNAS KANTER INRIKTAS ENLIGT BESKRIVNINGEN

SEGMENTSPÄRRAR - GRUNDLÄGGANDE FUNKTIONER

BESTÄMNING AV VÄNSTER ELLER HÖGER SIDA AV POOLTAKET GÖRS ALLTID MED UTGÅNGSPUNKT FRÅN TAKETS STORA YTA !

EJ LÅSBAR SPÄRR

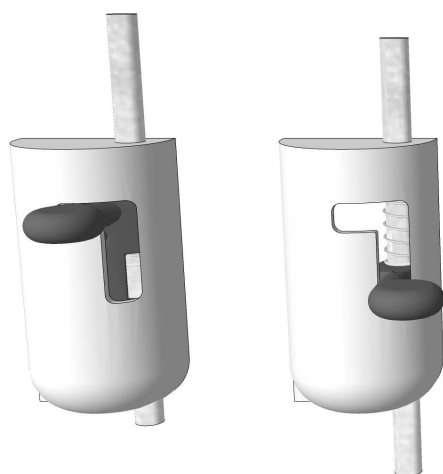

UPPLÅST

LÅST

DE EJ LÅSBARA SPÄRRARNA SITTE ALLTID PÅ VÄNSTER SIDA!

LÅSBAR SPÄRR

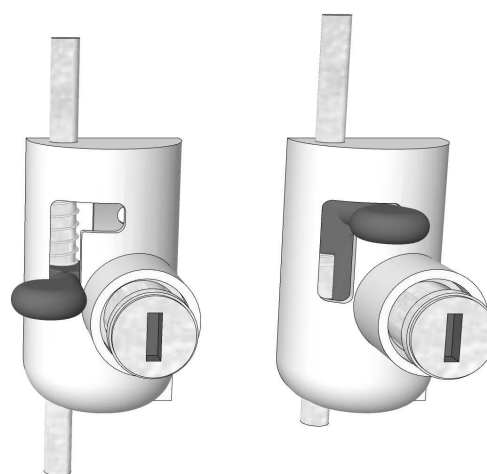

LÅST

UPPLÅST

DE LÅSBARA SPÄRRARNA SITTE ALLTID PÅ HÖGER SIDA!

SPÄRRNING AV SEGMENTEN - EJ LÅSBARA SPÄRR

STEG - 1

UPPLÅST

SPÄRRSTIFTEN KOMMER I EN UNIVERSELL
LÄNGD SOM MÅSTE JUSTERAS PÅ
MONTERINGSPLATSEN

STEG - 2

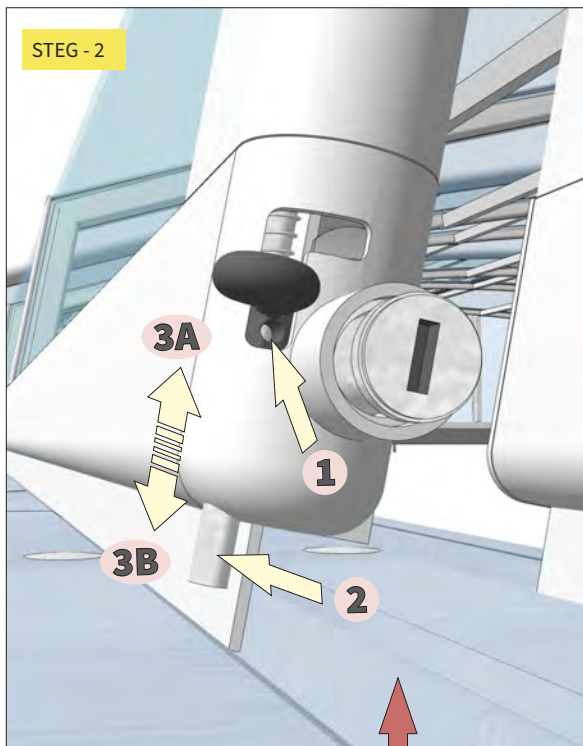

BILDTEXT FÖR STEG NR. 2

- 1.) Lossa insexskruven 2 mm som fäster stiftet i sin position.
- 2.) Ta tag i detta stift med en tång och justera längden från spärrens kropp
- 3.) Förflytta stiftet upp och ner 3A och 3B för att uppnåliknande parametrar (avstånd 1,5 mm) Dra sedan åt insexskruven..

STEG - 3

LÅST



THE EXERTED ARRESTMENT PIN
KEEPING A MINIMUM DISTANCE ABOVE
THE RAIL WHEN IS IN LOCKED POSITION.

MINIMALT AVSTÅND MELLAN
SKENAN OCH STIFTET ÄR 1,5 MM



KOMBINATIONSTÅNG

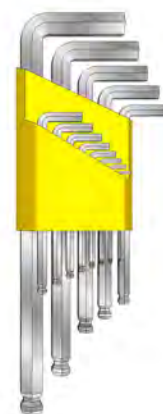

INSEXYCKE - 2 mm

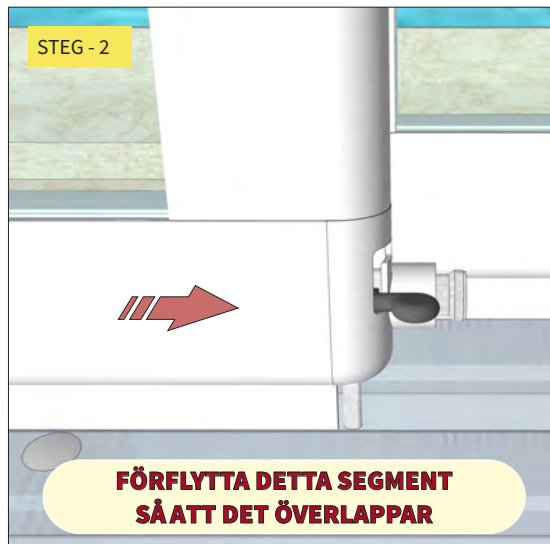
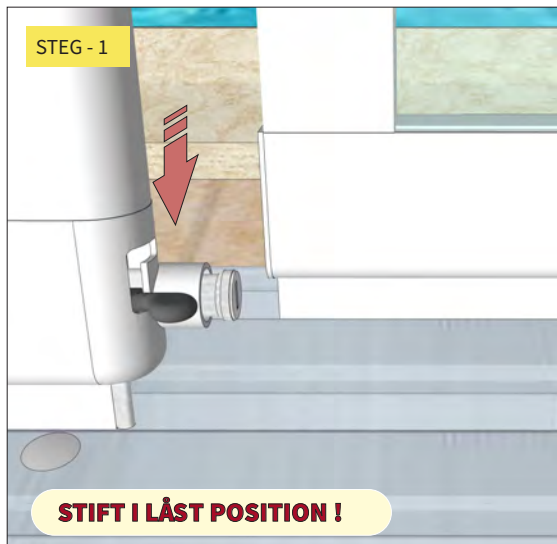
SPÄRRNING AV SEGMENTEN - MONTERING AV SPÄRRPLÅTARNA

SPÄRRPLÅTEN MÅSTE STOPPA DET SEGMENT SOM SKJUTS PÅ ETT SÄKERT SÄTT OCH DÄRFÖR MÅSTE SPÄRRPLÅTARNA CENTRERAS MAXIMALT MED STIFTET

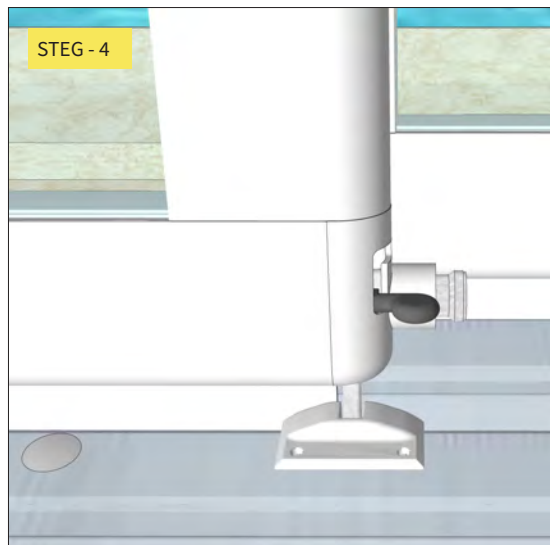
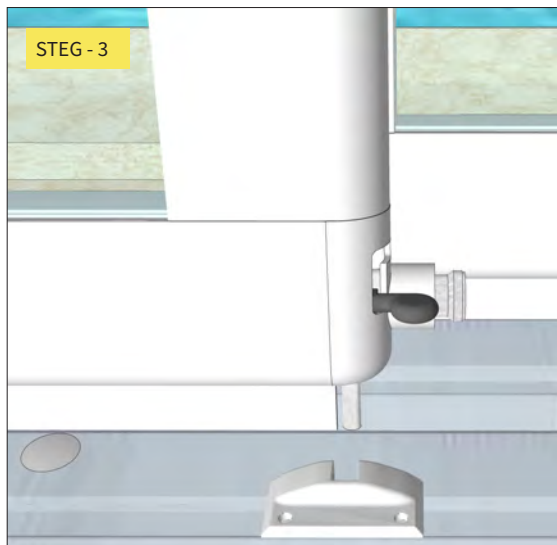
**FÄSTMATERIAL**

NIT 4x10 mm A2

- 1 pce STOPPER = (2 st för montering av spärrplåt för varje segment)

VIKTIG!

INGEN DEL AV SPÄRRPLÅTEN FÅR BEFINNA SIG I SKENANS OMRÅDE - SE BILD!

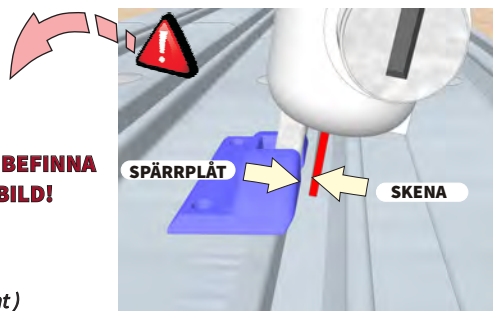

SPÄRRNING AV SEGMENTEN - MONTERING AV SPÄRRPLÅTARNA

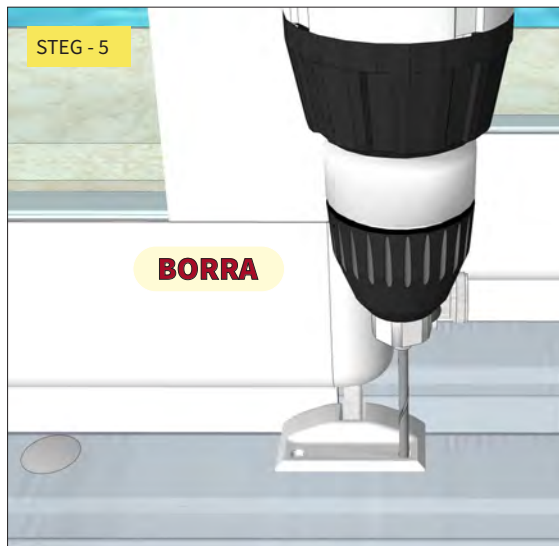

**CENTRERA SPÄRRPLÅTEN MED SEGMENTSPÄRRENS
UTSKJUTANDE STIFT**

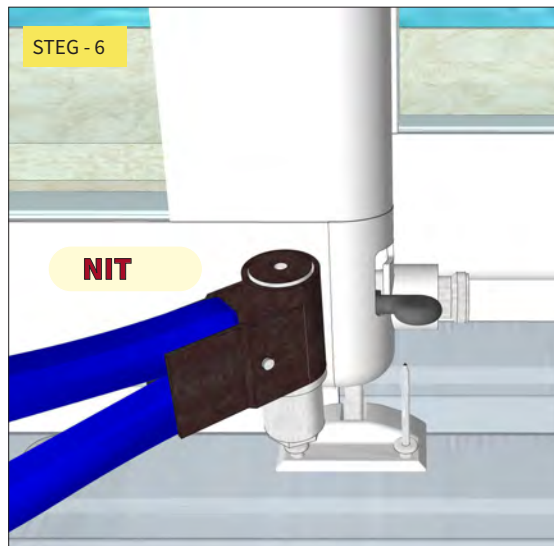

**EFTER UTMÄRKNING AV POSITIONEN KAN SEGMENTET
SKJUTAS ÅT SIDAN FÖR LÄTTARE BORRNING AV HÅLET
OCH FÖR ENKLARE ÅTKOMST FÖR NITNING AV
SPÄRRPLÅTEN TILL SKENAN**

SPÄRRNING AV SEGMENTEN - SKJUT FÖRSIKTIGT TILLBAKA MED SEGMENTEN

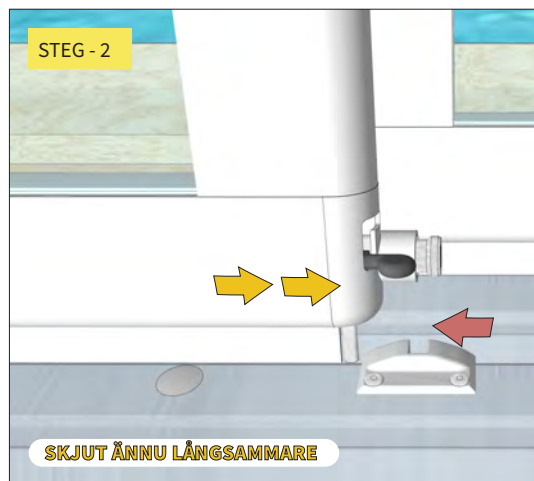
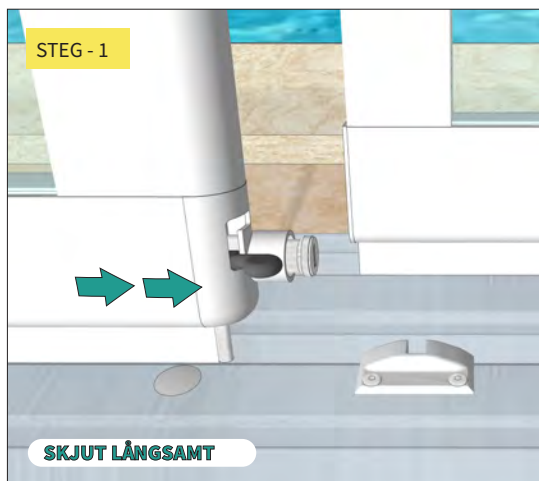

**SKJUT FÖRSIKTIGT TILLBAKA MED SEGMENTEN,
KONTROLLERA SAMTLIGA ÖVERLAPPNINGAR**

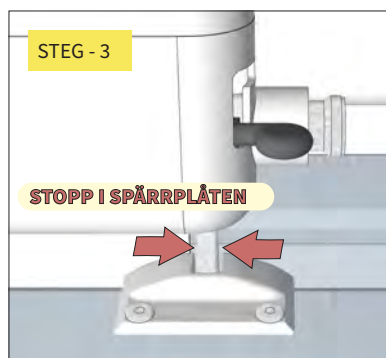

SEGMENTSPÄRRAR - PARKERINGSZON FÖR ALLA SEGMENT

DET STÖRSTA SEGMENTET + YTTERLIGARE SEGMENT BEFINNER SIG I PARKERINGSZONEN - MAXIMALT UTNYTTJANDE AV BASSÄNGEN

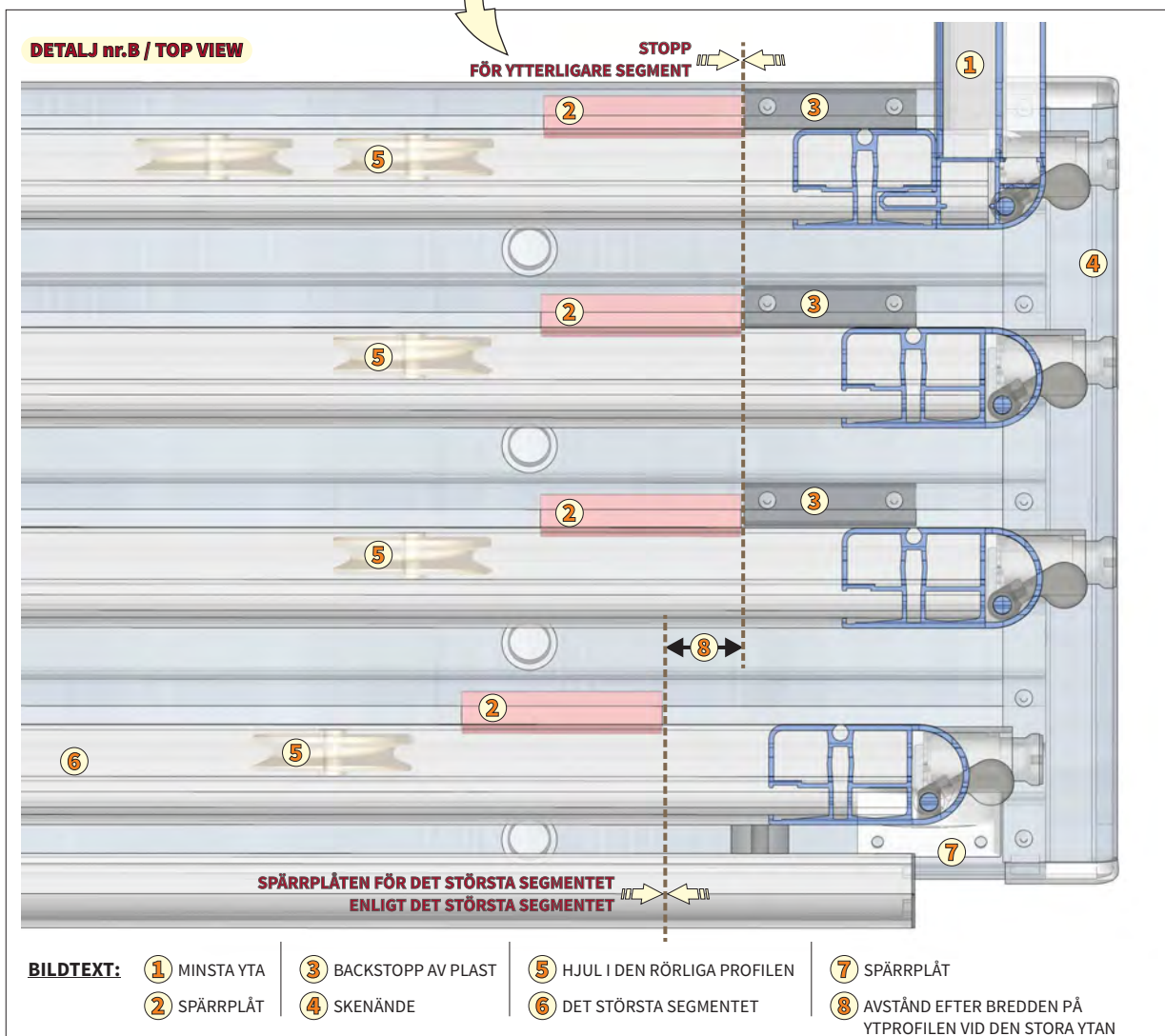
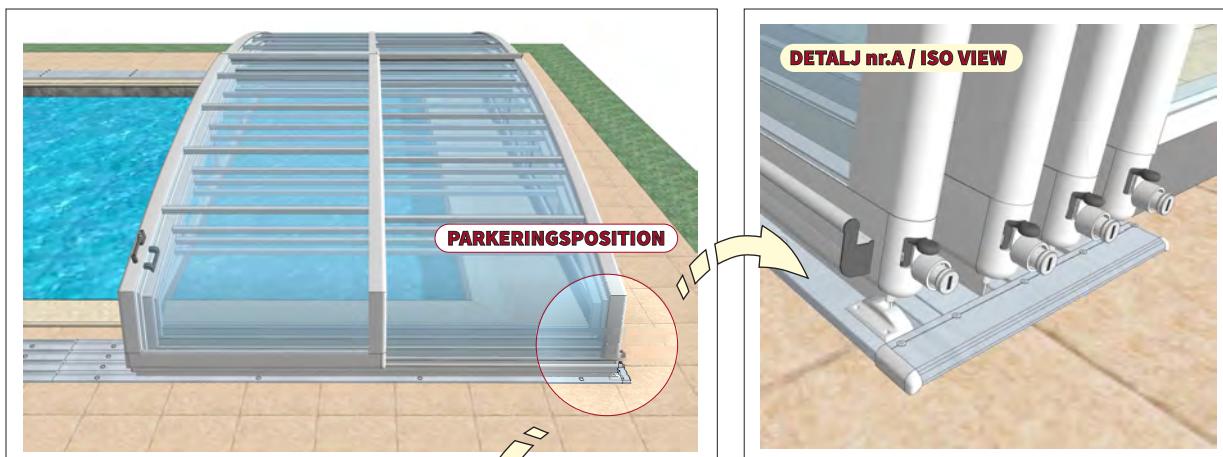

AVSNITT

SPÄRR FÖR YTA

MONTERINGSANVISNINGAR FÖR POOLTAK

SPÄRR FÖR YTA



MONTERA DENNA YTSPÄRR PÅ YTAN FÖRST NÄR POOLTAKET ÄR STÄNGT OCH NÄR SEGMENTEN ÄR SÄKRAT FRÅN RÖRELSE!

FÄSTMATERIAL

NIT 4x10 mm A2

(2 st för koppling av hylsan – ytspärr)

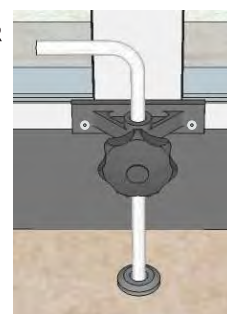

YTSPÄRR – MONTERAS I YTAN

STEG - 1



STEG - 2



SPÄRRKOMPONENT

DENNA SPÄRRKOMPONENT SÄKRAR POOLTAKET FRÅN VÄDERPÅVERKAN.



STEG - 2
HÅLEN FÖR KOMPONENTERNA MÅSTE VARA SÅ NÄRA YTANS NEDRE KANT SOM MÖJLIGT.

ANNARS FÖRELIGGER RISK FÖR SPRICKOR ELLER SKADOR I YTANS POLYKARBONAT !



INSATS FÖR UNDERLAGET - BORRA I MARKLÄGGNINGEN ELLER ANNAT UNDERLAG



STEG - 6

BORRA FÖRSIKTIGT I MARKLÄGGNINGEN ELLER ANNAT UNDERLAG

RISK FÖRELIGGER FÖR SPRICKOR I MARKLÄGGNINGEN ELLER I ANNAT UNDERLAG !!!

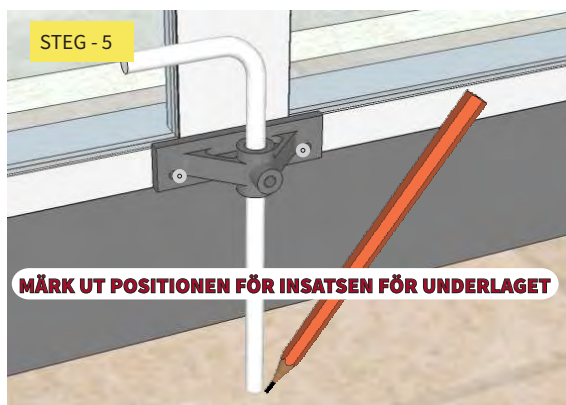

YTSPÄRR - GRUNDLÄGGANDE FUNKTION

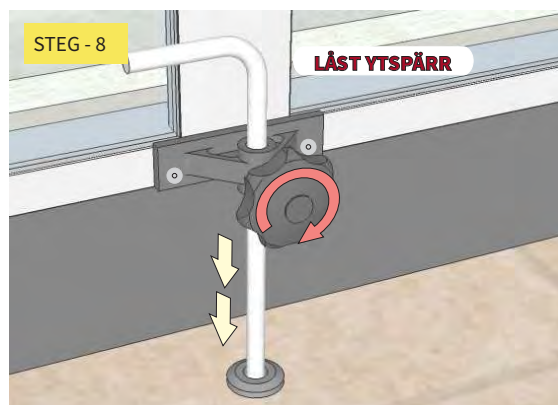
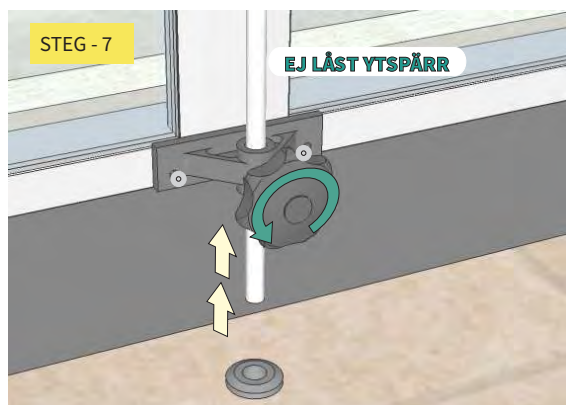

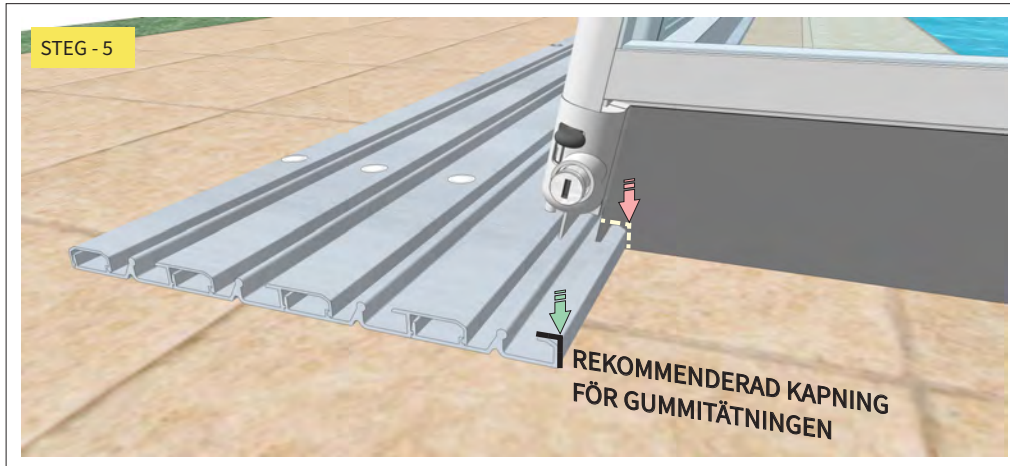
LITEN YTA - JUSTERING AV GUMMITÄTNINGEN ENLIGT SKENANS BREDD**VERKTYG FÖR JUSTERING AV GUMMITÄTNINGEN**

MATTKNIV

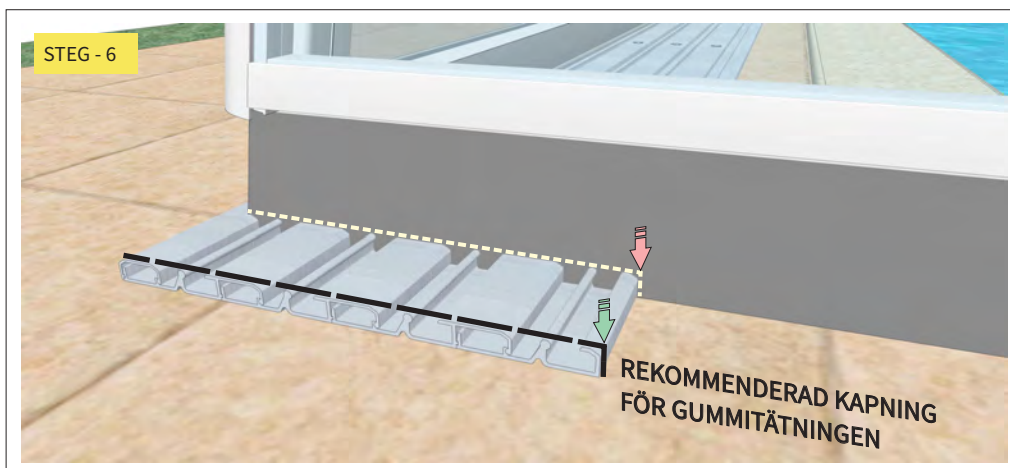

SAX

**LITEN YTA - JUSTERING AV GUMMITÄTNINGEN ENLIGT SKENANS BREDD****VERKTYG FÖR JUSTERING AV GUMMITÄTNINGEN**

MATTKNIV



SAX



AVSNITT

SLUTFÖRÄNDE

MONTERINGSANVISNINGAR FÖR POOLTAK

SLUTFÖRANDE AV SIDODÖRRENS HANDTAG



DÖRRHANDTAG - LÅS

DÖRRHANDTAG - UPPLÅS

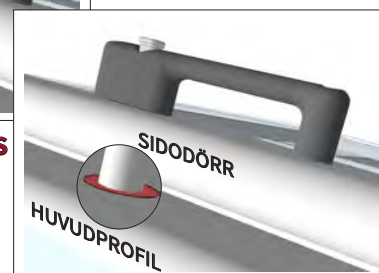

Borra upp ett hål för handtagets stift i den bärande profilen direkt under sidodörren (genomsnitt 11,9 mm för hålet).

Sidodörren är stängd. Använd denna dörr som en bormall

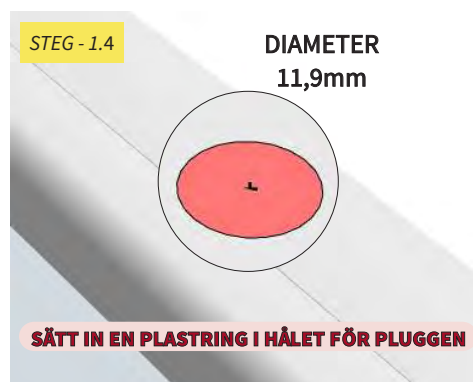
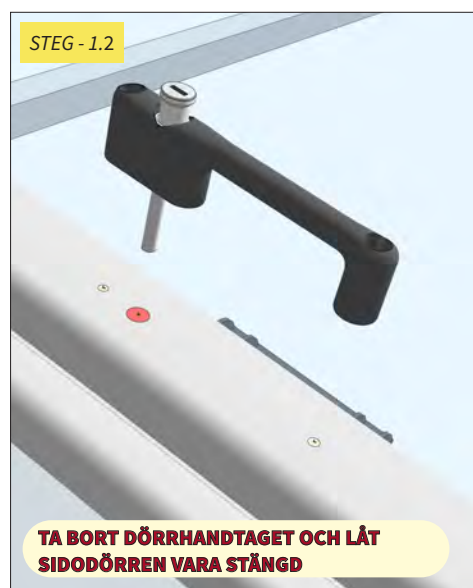

Montera tillbaka det yttre dörrhandtaget efter borring och gör likadant som vid lossning av handtaget men i motsatt ordningsföljd.

SLUTFÖRANDE



DETALJ nr.1 - RENGÖR HELA POOLTAKET INKLUSIVE SKENORNA

DETALJ nr.2 - KONTROLLERA FUNKTIONEN FÖR POOLTAKETS ENSKILDA DELAR

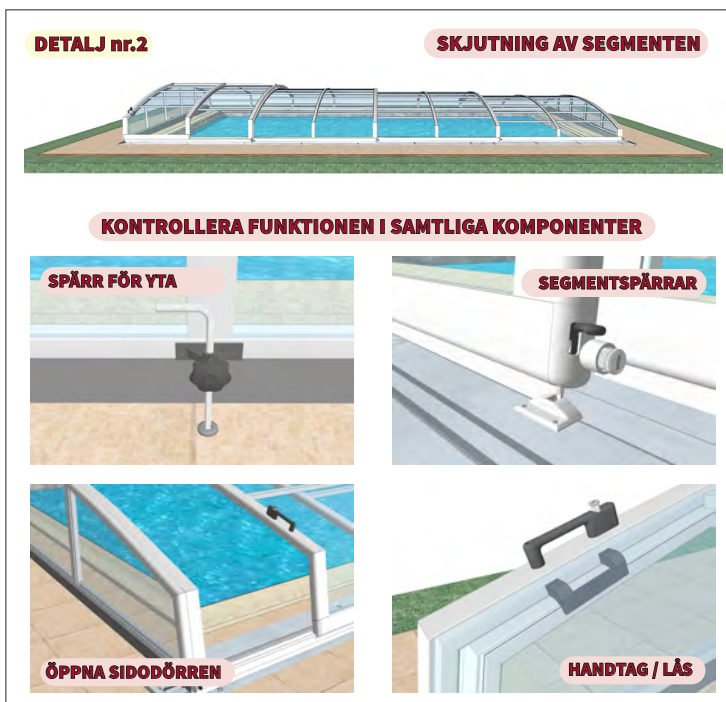
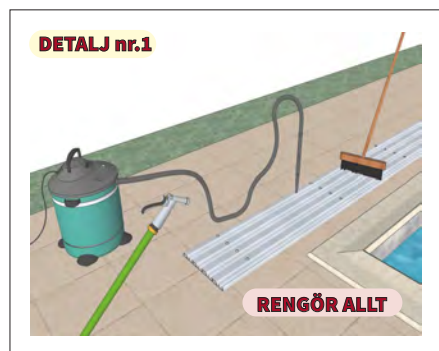

STÄDA MONTERINGSPLATSEN OCH MONTERA TILLBAKA ALLA SKYDDSENHETER SOM MONTERADES BORT FÖR ATT FÅ BÄTTRE ÅTKOMST TILL BASSÄNGEN.

AVLÄGSNA SKYDDSFOLIET FRÅN ALL FYLLNING AV POLYKARBONAT



POLYETENNÄTET (SKYDDPLAST / FOLIE) MÅSTE AVLÄGSNAS FRÅN PANELERNA OMEDELBART UNDER ELLER DIREKT EFTER INSTALLATIONEN.

OM DET TAS BORT VID ETT SENARE TILLFÄLLE KAN DET VARA MYCKET SVÅRT, OM INTE OMÖJLIGT ATT TA BORT DET EFTERSOM DET KOMMER ATT SITTA FAST PÅ PANELERNA. I VARMA KLIMAT KAN DET VARA FÖR SENT ATT TA BORT NÄTET REDAN 24 TIMMAR EFTER ATT INSTALLATIONEN ÄR KLAR.

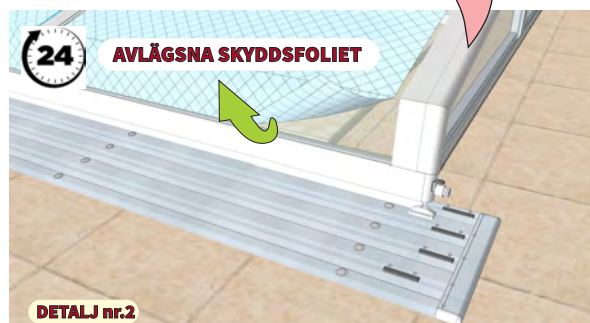
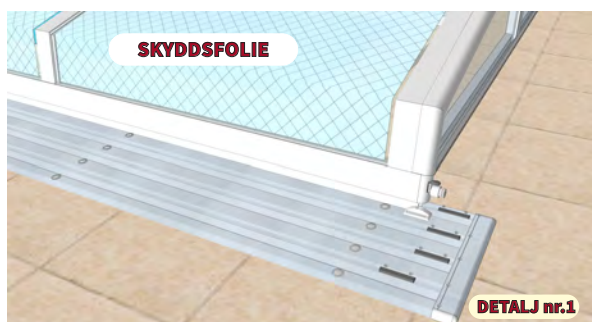

POOLTAK STANDARDUTFÖRANDE AVSLUTNING AV MONTERING

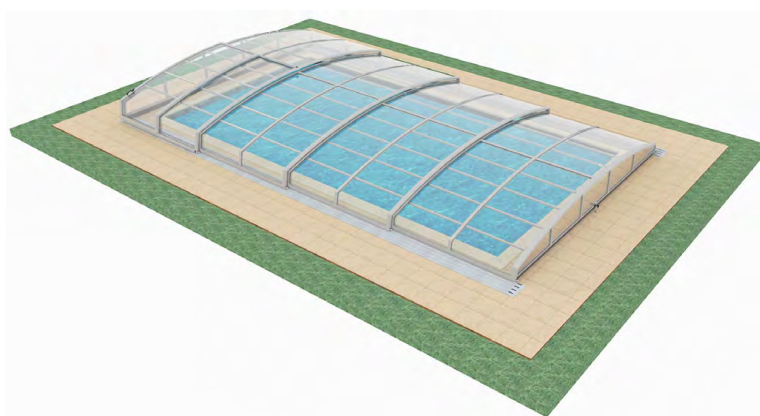

POOLTAK – standardversionen monteras,
monteringsanvisningar för andra delar av pooltaket finns i
dessa anvisningar:

Monteringsanvisning 99.MP.0057.SE (spegelväändingång)

Monteringsanvisning 99.MP.0060.SE (anslutning av solmotor)